

HS PERIFAL®

HSPB 350b

Användarmanual

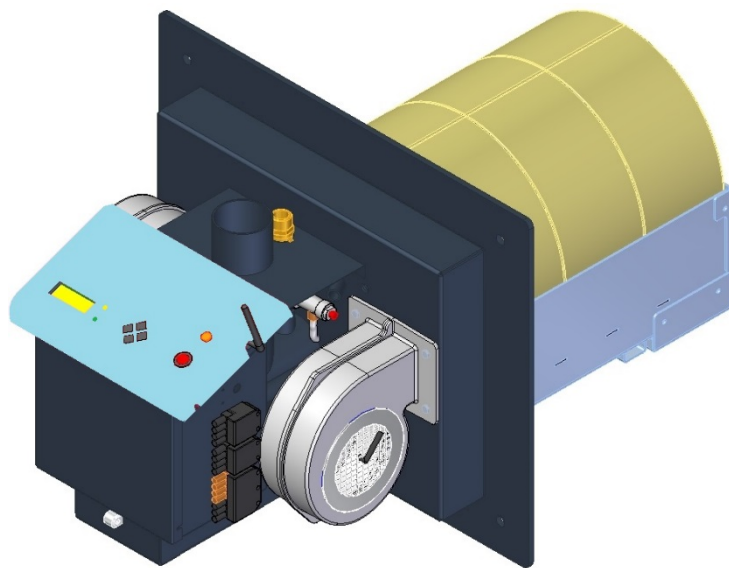

Innehållsförteckning

Säkerhetsföreskrifter.....	4
Varning	4
Notera.....	4
1 Komponentlista	6
2 Allmänt	7
2.1 Säkerhetsanordning	10
2.2 Pellets	10
3 Installation.....	11
3.1 Förutsättningar.....	11
3.2 Brännar installation	12
3.3 Vattensprinkler (SYR).....	15
3.4 Extern skruv	15
3.5 Pelletsförråd	16
3.6 Elektrisk anslutning	16
3.7 Första uppstart.....	18
4 Extra tillbehör	18
4.1 GSM modem.....	18
4.2 Larmutgång.....	19
4.3 Rökgasfläkt	20
4.4 Lambdasond	21
4.5 Askutmatning	21
4.6 Extern temperaturgivare (TMP1).....	21
4.7 Extern tryckgivare (TMP1).....	22
5 Handhavande & service.....	23
5.1 Kontrollpanel.....	23
.....	23
5.2 Start & Stopp	25
5.3 Pelletsförråd	25
5.4 Status & Larm	25
5.5 Effektsteg.....	31
5.6 Huvudmeny & Inställningar.....	31
5.7 Regelbundet underhåll.....	33

6	Problem & lösningar.....	34
7	Bilaga 1 – Brännar status change logic (Eng meny).....	36
8	Bilaga 2 Elschema	38
9	Bilaga 3 Kretskortsbeskrivning	43
9.1	Säkringar.....	44
10	Bilaga 4 Parameterlista.....	44
11	Bilaga 5 Språkval huvudmeny.....	47
	Garantier	48

Tabeller

Tabell 1	Tekniska data.....	7
Tabell 2	Komponentlista.....	9
Tabell 3	Pellets nyckel data	10
Tabell 4	Mått brännaranslutning.....	11
Tabell 5	Anslutningar.....	17
Tabell 6	Modem status.....	19
Tabell 7	PAR50 värden.....	19
Tabell 8	PAR66 & PAR67 set-up	21
Tabell 10	Knapparnas funktioner	24
Tabell 11	Info meny.....	24
Tabell 12	Sammanställning av status för brännaren.....	25
Tabell 13	Lista över komponent test.....	26
Tabell 14	CLEANING parametrar	26
Tabell 15	LOADING parameter	27
Tabell 16	Tändnings parameter.....	27
Tabell 17	FÖRBRÄNNER paramete	28
Tabell 18	Heat-up parameters	28
Tabell 19	Effektsteg	28
Tabell 20	HOLD FLAME parameter.....	30
Tabell 21	END BURN FEED parameter parameters.....	30
Tabell 22	END BLOW parameter	31
Tabell 23	Anslutningar kretskort X1 and X2	41
Tabell 24	Kretskort säkringar	44
Tabell 25	Expansionskortets anslutningar X1.....	Fel! Bokmärket är inte definierat.

Säkerhetsföreskrifter

- Starta inte brännaren innan den är ansluten till pannan och pannan är ansluten till skorstenen.
- Det rekommenderas att bära en syrgasmask vid hantering av pellets.
- Pannrummet där brännaren installeras måste uppfylla alla regler och rekommendationer som ges av myndigheterna.
- Alla elektriska anslutningar måste göras av utbildad personal.
- Inga brännbara material bör förvaras nära brännaren.

Varning

- Konstruktionsändring av brännaren utan skriftligt tillstånd från tillverkaren är förbjudet.
- Använd endast reservdelar som tillhandahålls eller godkänts av tillverkaren för att undvika skada av brännare och fara som följd.
- Svetsning tillåts endast efter att spänningen till brännaren brutits. Kretskortet måste tas bort från brännaren.
- Öppna inte någon panndörr medan brännaren är i drift.

Notera

- Tillverkaren av brännare har rätt att göra ändringar i konstruktionen av brännare och dess mjukvara.

Brännaren motsvarar följande direktiv och standarder:

Directiv 2004/108/EC

Directiv 2006/95/EC



Directiv 2001/95/EC

Directiv 2006/42/EC

EN 15270 2008

EN 230 2005

EN 60370-2-5 2002

Pellet burner PV 350a		No
Year of production	2014	 
Electrical supply	230V	
Max heat input	350kW	
Emission class	5	
Noise emission	63dB	
Power consumption at stand-by	7 W	



DECLARATION OF CONFORMITY

Declares under sole responsibility that the machinery described as

Pellet burner, Type PV 350a

to which this certificate applies, is in conformity with the standards or other applicable rules and regulations as mentioned below.

Conformity with the stipulations of:

EN 15270 2008
 EN 230 2005
 EN 60370-2-5 2002
 Directive 2004/108/EC
 Directive 2006/95/EC
 Directive 2001/95/EC
 Directive 2006/42/EC

Tallinn 15.07.2013



Aavo Isak, CEO, member of board

1 Komponentlista

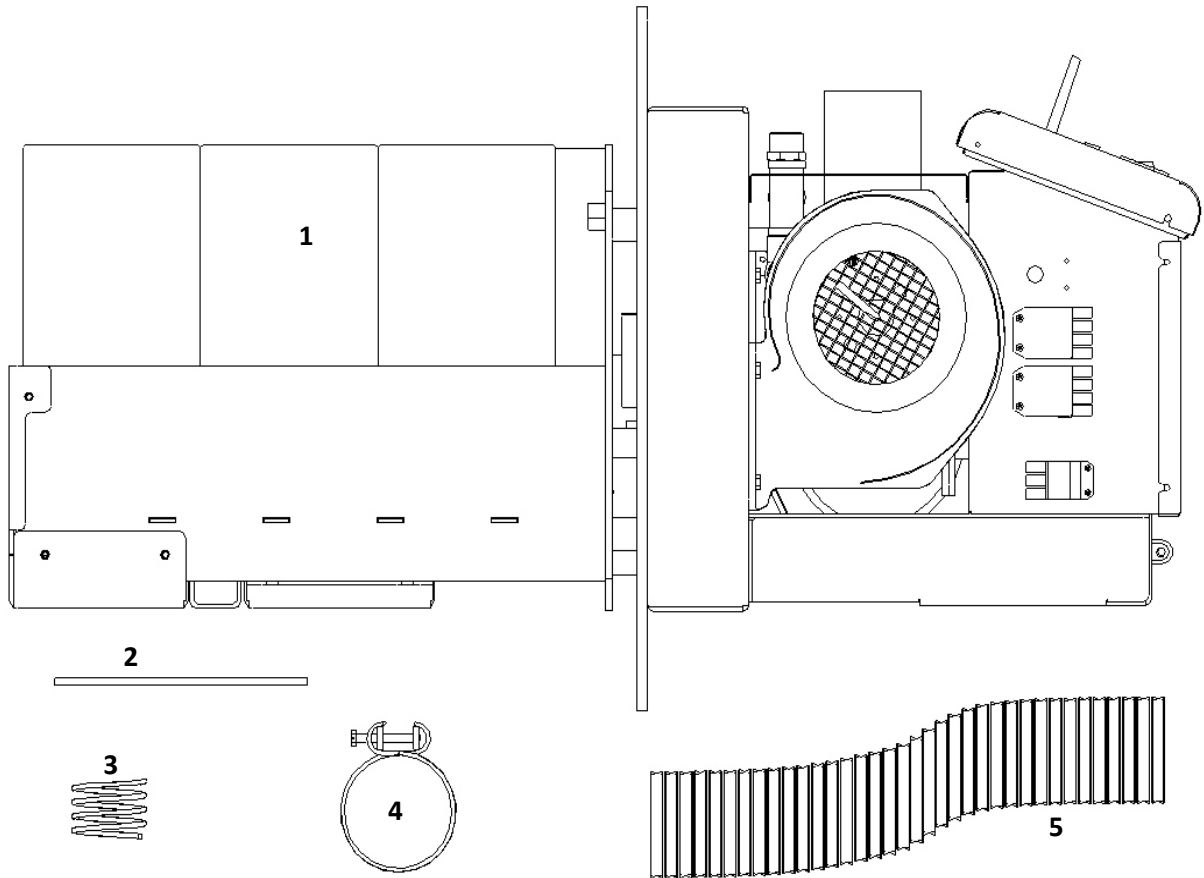

1. Brännare med keramisk brännkammare
2. 6mm metallrör
3. Slang till undertryck
4. Slangklämma 2 st
5. Matarslang 76mm

2 Allmänt

PV350a är en brännare för trä pellets (sågspån granulat) som är avsedd för uppvärmning av industriella och offentliga byggnader. Endast 6 eller 8 mm trä pellets kan användas för att köra denna brännare. Du kan inte använda någon annan form av bränsle. Unik design av brännkammaren gör att industripellets kan köras i brännaren. Konstruktionen tillåter att brännaren kan appliceras på olika pannor såsom: oljepannor, fastbränslepannor och varmlufts pannor. Brännaren ansluts mot pannan med en anslutnings platta. Brännaren är utrustad med en säkerhets termostat, en smältbar slang, temperaturgivare, sprinklersystem med tryckbrytare och extra batteri för skydd mot bakbrand. Viktiga tekniska data anges i Tabell 1 & Figur.

Tabell 1 Tekniska data

Beskrivning	Enhet	HSPB350
L total längd	mm	942
L1 Längd brännarhus	mm	438
L2 Längd brännkammare	mm	496
ØD1 Diameter internskruv	mm	76
H Totalhöjd	mm	392
H1 Höjd brännarhus	mm	392
H2 Höjd brännkammare	mm	349
W1 Bredd brännarhus	mm	500
W2 Bredd brännkammare	mm	363
Vikt	kg	95
Max effekt	kW	350
Min effekt	kW	100
Ljudnivå	dB	58
Emissionsklass (EN 15279)		5
Arbetstemperatur	°C	0 - 60
Matningsspänning	VAC	220-240
El förbrukning tändning	W	570
El förbrukning normal drift	W	50 – 80
El förbrukning standby	W	7

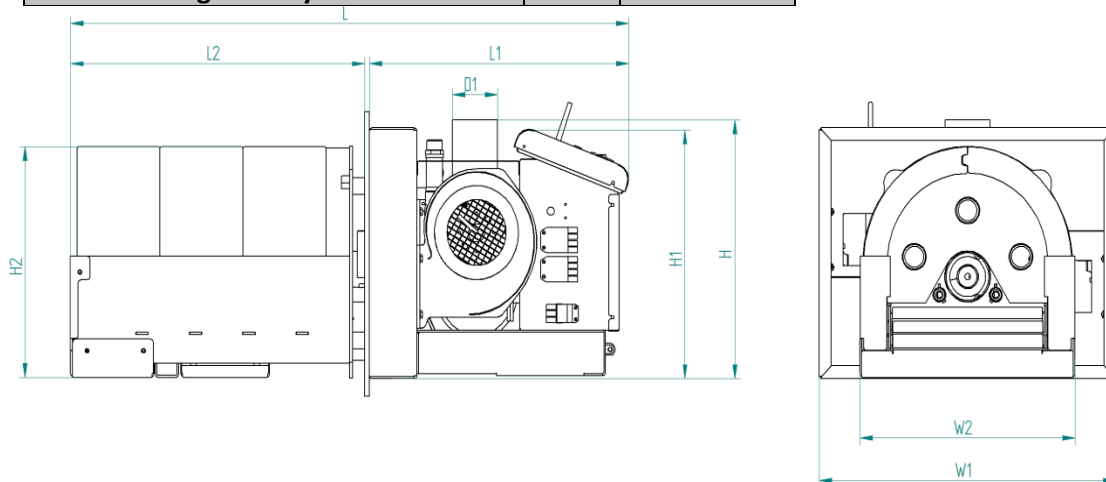

Figur 1 Mått brännare

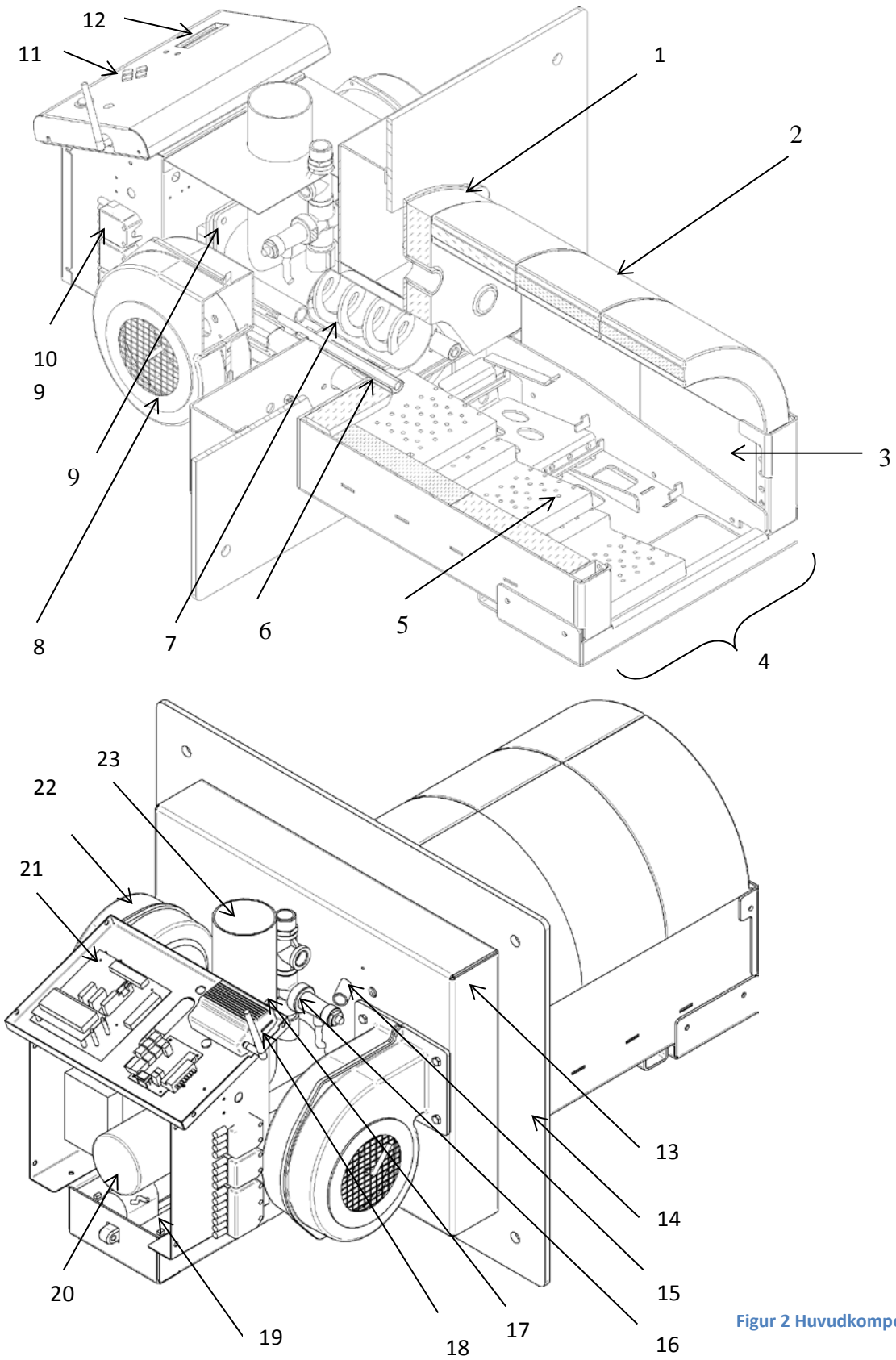

Figur 2 Huvudkomponenter

Tabell 2 Komponentlista

	Namn	Beskrivning
1	Bakre keramiksten	Täckning mot bakre vägg.
2	Övre keramikvalv 6st	Täckning av brännkammarens överdel.
3	Sidokeramik 4st	Täckning av brännkammarens sidor.
4	Brännkammare	Plats för förgasning och förbränning av pellets.
5	Roster 2+3st	Rörliga roster som avlägsnar aska från förbrännings kammare. 2 roster med mindre hål placeras före 3 roster med större hål.
6	Tändelement 2st	Eltändare för tändning av pellets.
7	Intern skruv	Transporterar pellets till brännkammaren. Spiralen är ansluten till skruvmotor med lite slack. Det förlänger motor och skruvens livstid. Pressa inte åt anslutningen för hårt.
8	Primärfläkt	Tillför förbränningsluft genom roster anpassat till brännarens aktuella effekt.
9	Skruvmotor motor	Roterar internskraven. Motorn är ansluten till skruven med lite slack för att undvika att skruven fastnar.
10	Brännar anslutning	Till interna och externa elektriska anslutningar.
11	Navigeringsknappar	Navigera i brännarens menyer och ändra parametervärdena.
12	Display fönster	2-radig LCD-skärm att flytta i menyer, ställa in och ändra parametervärdena.
13	Luftlåda	Att kontrollera inluft och fixering av brännare till pannans dörr.
14	Monteringsfläns	För fixering av förbränningskammaren i pannans dörr.
15	Fotocell	Optisk sensor (fotocell) att upptäcka lågan i förbränningskammare.
16	Sprinkler	För snabb släckning av brand i matarens rör.
17	Nivå givare	Optisk sensor, signalen startar extern skruv. Sensorn består av sändare-mottagare i par.
18	GSM modem(option)	För att skicka felmeddelanden, upp till fem telefonnummer. (tillbehör)
19	Backup batteri 2st	Gör det möjligt att slutföra förbränningen om strömförsörjningen försvinner. Det är en säkerhetsåtgärd mot bakbrand och tar ca 30min.
20	Linjärmotor (ställdon)	Flyttar roster för att avlägsna aska från förbränningskammare.
21	Kretskort	Kontrollerar brännarens funktioner.
22	Sekundärfläkt	Tillför förbränningsluft in i förbränningskammaren anpassat till brännarens aktuella effekt
23	Slanganslutning matarskrub	Ansluts via slang till extern skruv. Tillförsel av bränsle till brännaren.

2.1 Säkerhetsanordning

Bakbrand är den största säkerhetsrisken i brännarens operativa funktion. Bakbrand kan uppstå vid plötsliga förändringar i dragförhållanden i pannans förbränningskammare. Det finns flera skäl för sådana förändringar.

För att säkra drift och brandsäkerhet är brännaren HSPB350 utrustad med följande säkerhetsanordningar:

- **Batteri backup.** Möjliggör en säker avslutning av förbränningen vid ett plötsligt spänningsbortfall.
- **Smältbar slang.** Extern skruven är ansluten till brännaren med en speciell slang (Ø 76mm), som är gjord av lätt smält polyuretan material om det skulle inträffa en bakbrand. Detta hindrar spridning av låga från brännaren till extern skruv och pellets behållare.
- **Termisk sprinklerventil.** För att släcka elden i matarrör genom att spraya vatten i det, när brännaren är överhettad vid exempelvis bakbrand eller någon annan anledning.
- **Säkerhetsbrytare för vattentryck.** Kontrollerar att nödvändigt vattentryck finns i vattenbehållaren och ser till att släckning kan ske när det behövs. Tryck kontroll givaren tillåter start av brännaren endast om vattenförsörjning och tryck finns.

2.2 Pellets

Pellets eller såg damms granulat är koncentrerad och homogeniserat trä bränsle gjort av extrudering av sågspån, kutterspån och stem trä. Inget extra material läggs till, pellets hålls samman av en naturlig ingrediens i trä – lignin. Pellets är neutralt, förnyelsebart bränsle. Dess förbränning påverkar inte CO2 balansen i atmosfären. Pellets måste lagras i en torr och ventilerad miljö. Förutom svensk standard pellets kan även industripellets användas i HSPB 350 brännare. Några nyckeltal för pellets ges i Tabell 3

Tabell 3 Pellets nyckel data

	Premium pellets	Industrial pellets
Rå material	Sågspån, Kutterspån, sågverksrester Bark, Kemiskt obehandlat trä	+ hela träd, bark, stammar
Calori värde	4700-5100 kWh/ton	ca 4700 kWh/ton
Volymvikt	ca 650-670 kg/m ³	>675 kg/ m ³
Volym 1 ton pellets	1.5-1.6 m ³	ca 1.5 m ³
Diameter	6-10 mm	6-12 mm
Längd	3-5 x diameter	ca 4mm
Vatteninnehåll	8-10 %	ca 5 %
Askhalt	ca 0,5%	ca 2%
Ersättning 1000 l eldningsolja	ca 2 tons or 3 m ³	ca 2 tons or 3 m ³

3 Installation

3.1 Förutsättningar

För att installera brännaren, måste pannan uppfylla följande krav:

- Det rekommenderas att använda tre stråks pannor.
- Montering på pannan måste göra det möjligt att öppna dörren med brännaren ansluten för att aska ur pannan. Om dörren till pannan är för smal för att öppna med brännaren ansluten, kan exempelvis extra gångjärn monteras.
- Pannan skall placeras på ett sätt att det finns tillräckligt med utrymme för rengöring av brännaren, pannan, rök röret och att smidigt kunna aska ur pannan.
- Brännaren får inte komma för nära botten av pannan (min 10cm avstånd behövs).
- För att säkerställa undertryck i pannan ska rökgasfläkt installeras.
- Pannrummet måste ha en lufttillförsel på 500 m³ per timme (ca. 400 cm² ventilöppning).
- Pannrummet där brännaren installeras måste uppfylla alla regler och rekommendationer som ges av lokala myndigheter.

För att installera brännaren på pannluckan, ska hålbilden vara som visas nedan.

Notera: Om brännaren installeras på pannan, bör dörren eller flänsens tjocklek vara 8-14mm.

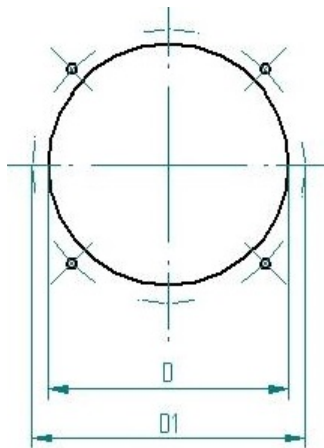

Figur 2 Brännarluckans monteringsöppning

Tabell 4 Mått brännaranslutning

Dimensioner	Enhet	Mått
ØD Håldiameter för brännarrör	mm	290
ØD1 Bultcirkel för fläns	mm	330
ØD2 Hål för bultar	mm	4 x 13
Bulthålens offsetvinkel	grader	-
Vinkel mellan bulthål	grader	90

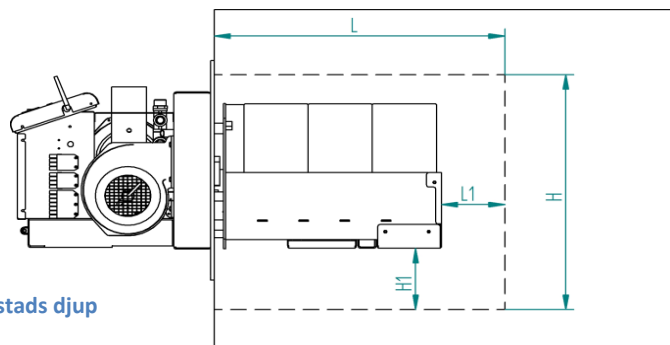

Figur 1 Eldstads djup

Eldstadsdjup panna L (Figur 3) måste vara minst 2X längre än brännarens brännkammare. Minsta eldstadsdjup L måste vara 1000 mm. Måttet under brännaren måste vara 100 mm (H1) för att aska skall få plats under brännaren vid rensning. Minsta mått: L1 ≥500mm; H ≥450mm.

Pelletsbrännare behöver regelbunden rengöring och därför måste pannans konstruktion tillåta enkel öppning av pannans dörr utan att ta bort brännaren. Den bästa öppningsmöjligheten för brännaren beror på placeringen av gångjärn. Figur 4 nedan illustrerar hur. Punkt C är den kritiska punkten. För att hålla minimal dörrbredd och dörröppningen liten, kan en dubbel gångjärnslösning användas. Dubbla gångjärn ger en annan grad av öppningsfrihet, dörren måste fästas på båda sidor.

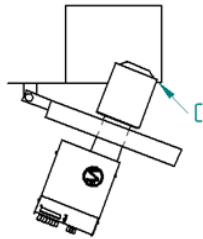

Figur 3

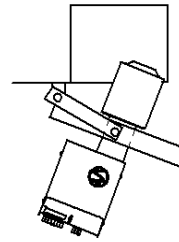

Dubbla gångjärn

3.2 Brännar installation

Brännaren levereras till kunden fullt ihopsatt. Innan du monterar brännaren på pannan måste keramik demonteras dvs keramiken måste tas bort och brännkammaren åtskiljas från brännare och luft låda.

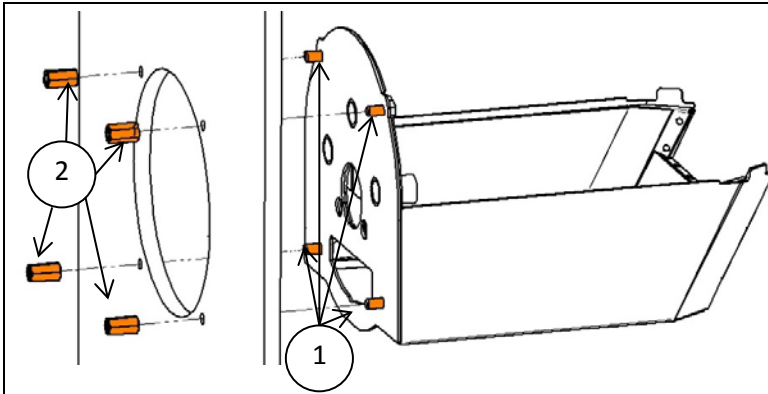

Figur 4

Montera brännkammaren till panndörren (eller fläns) med M12x45 bultar, distanser, brickor och muttrar Figur 5. Montera keramisk tätning mellan pelletsbrännare och pannlucka (eller fläns). Bultar (1) måste sticka ut på andra sidan av dörren minst 1,5 cm så att muttrarna går att få på plats (2). Dimensioner och placering av bultar och öppningar på föregående sida.

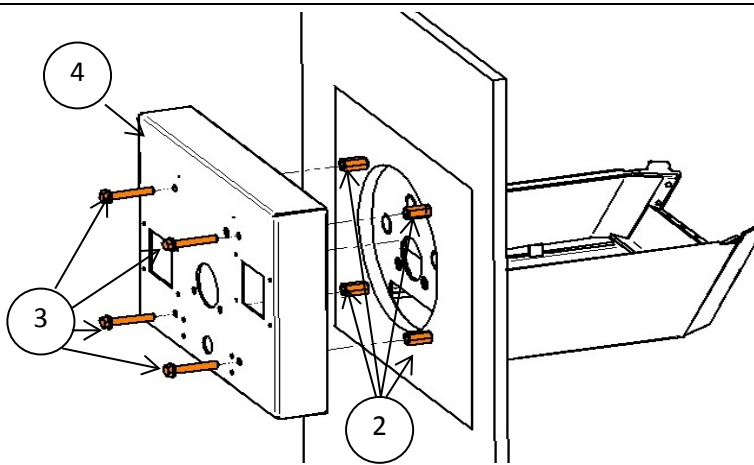

Figur 5

Installera luft låda (4) med brännare mot luckan med M12x70 bultar (3) och redan monterade muttrar Figur 6.

NOTERA! Röret på matarskruv måste gå igenom hålet på baksida väggen av brännkammaren.

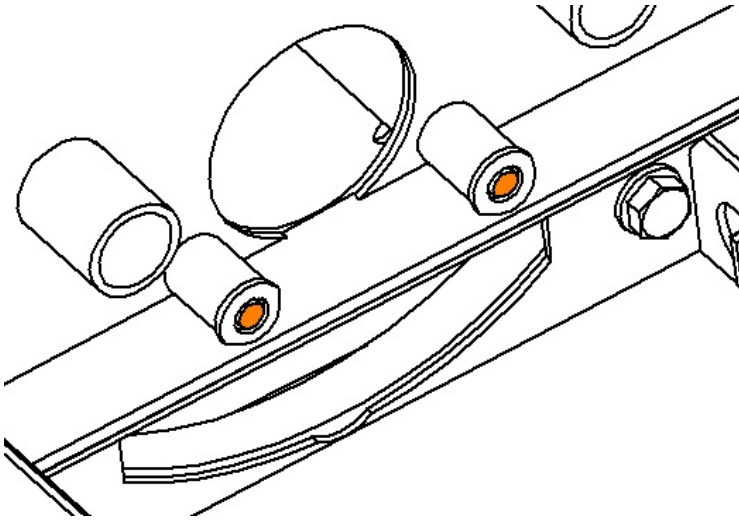

Figur 6

Kontrollera tändelementens placering i brännkammaren. Tändelementens ändrar ska vara i kant med hållaren Figur 7. Tändelementen får inte vara i direkt kontakt med låga eller pellets. Om så är kommer tändelementen att förstöras ganska snabbt.

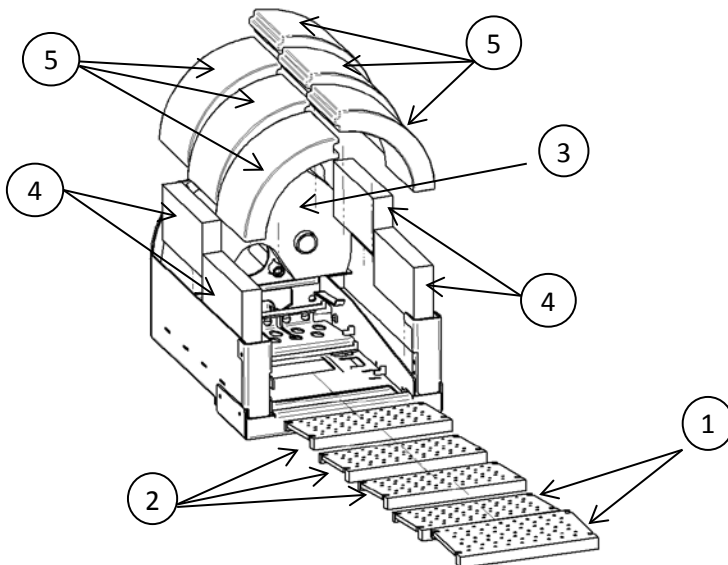

Figur 7

Placera roster, bakre keramik, sidokeramik och keramikvalv på brännkammaren i den ordning som beskrivs i Figur 8 .

NOTERA! Först av allt placera 2 roster(1) med små (3 mm) hål och sedan 3 roster med(2) större (6 mm) hål i brännarens botten.

3.3 Vattensprinkler (SYR)

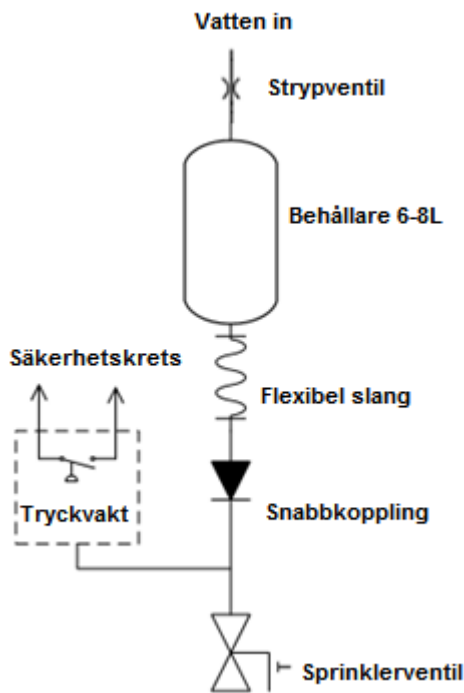

Figur 8 Sprinkler installation

Principskiss av vatten sprinklerinstallation är avbildad i Figur 10.

Vatten sprinkler är bästa säkerhet mot bakbrand. Det rekommenderas starkt att installera sprinkleranläggningen. Tryck vakten tillåter start av brännaren endast om vattentryck finns. Om inget trycksatt vatten finns på installationsplatsen, kan tryckkärl fyllas manuellt. Vid bakbrand, öppnas sprinklern och släcker brand i matarskruvens rör. Strypventilen begränsar mängden vatten som rinner i brännaren efter behållaren tömts.

Varning! Brännkammaren måste rengöras från våt aska och pellets innan du startar brännaren igen. Även sprinkler packningen kan läcka pga sågspån kommit in. Gör rent packningen om nödvändigt. Det rekommenderas att smörja växellåda på intern skruvmotorn på grund av vattenföroreningar.

3.4 Extern skruv

Extern skruven transporterar pellets från pelletssilon till brännaren. Skruven styrs av brännaren. Skruven är ansluten till brännaren med en speciell slang (Ø 76mm), som är gjord av lättsmältande polyuretan material och smälter när bakbrand sker. Slangen fungerar som en säkerhetsåtgärd mot bakbrand. HSPB350 brännarens bränsleförbrukning vid full effekt är cirka 77-80 kg pellets per timme (1,3 kg per minut). Externskruvens kapacitet måste vara minst 120kg pellets per timme.

Rekommendation vid skruv installation:

- Stigning på extern skruven får ej överstiga 45°.
- Utloppet på skruven och inloppet på brännaren skall inte vara i linje. Det rekommenderade minsta horisontella avståndet är 20cm förskjutning.
- Avståndet mellan utlopp och inlopp i brännaren måste vara minst 60cm lodrätt, rekommenderat avstånd är 80-200cm.
- Slangen mellan skruv och brännare skall vara rak och sträckt, annars kan pellets blockera skruven och brännaren får ej bränsle. Fallvinkel ska vara mellan 65° & 85°.

Alla kritiska krav för installation av extern skruv är avbildade i Figur 11.

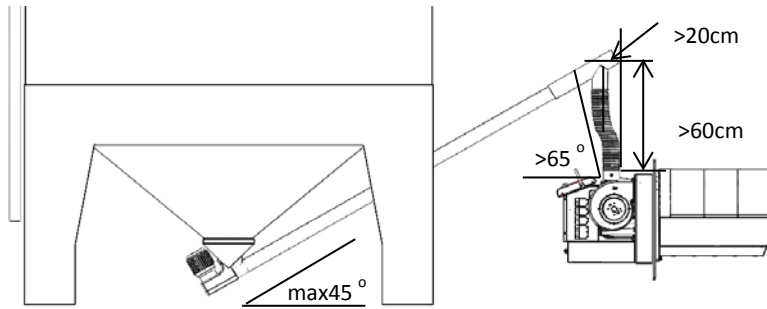

Figur 9 Extern skruv installation

3.5 Pelletsförråd

Pellets måste förvaras i ett torrt och ventilerat rum som är skild från pannrummet. En skräddarsydd silo för lagring rekommenderas. Alla säkerhetsbestämmelser måste beaktas enligt lokala föreskrifter. Det rekommenderas att bära en friskluftsmask vid hantering av pellets. Påfyllning måste utföras innan silon är helt tömd.

3.6 Elektrisk anslutning

Följande anslutningar skall utföras av behörig elektriker:

- 1-fas försörjning och panntermostat till uttaget X11 Figur 12.
- 3-fas försörjning till uttaget X12
- Extern skruv till uttaget X14

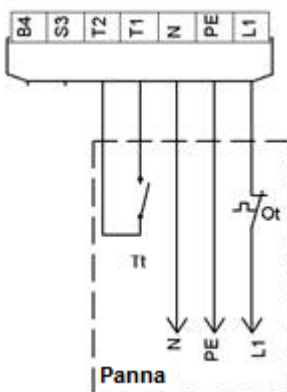

Brännaren är utrustad med en standard oljebrännarkontakt som har 7 kontakter. Vanligtvis är brännaren ansluten till pannan med en 5-ledarkabel enligt Figur 12.

Figur 10 X11 anslutningar

Brännare är avsedd att drivas på 230V enfas matning (kontakt X11). Extern skruv matas av separat 3-fas 3x380V (kontakt X12). Pannan skall vara utrustad med driftermostat ansluten till T1 & T2 i 7-polig kontakt (X11) för start/stopp av brännaren. Matarskruvens motor är utrustad med termiskt motorskydd, vilket förhindrar överhettning av motorn. Så snart styrningen känner av en strömtopp

som överskrider inställt värde så bryts matningen till motorn och larm visas i display. Brännaren kan förses med lambda styrning (option). Lambda styrning ger en effektiv kontroll för optimal prestanda och förbrännings effektivitet.

Tabell 5 Anslutningar

Kontakt	Beskrivning	Färg / antal stift	Data
X11	Matning	Svat/brun 7 polig kontakt	230V 16A
X12	Matning 3-fas	Svart	3x380V 4A
X13	Säkerhetskrets	Vit	
X14	Externskruv	Svart	0,55kW 1,6A
X15	Externskruv 2 eller 3-fas ask utmatning	Svart	0,55kW 1,6A
X16	Sekundärfläkt	Vit	0,15kW 0,65A
X26	Primärfläkt	Vit	0,15kW 0,65A
X23	Lambda sond	Grön	
X20	Rökgasfläkt eller anslutning för extern frekvensomformare	Svart	3x230V 0,75kW max 4A
X22	Modbus	Brun	
X24	Givare silo	Grön	
X25	Askutmatning 2x1-fas	Vit	
X29	Askutmatning 3-fas	Svart	0,55kW 1,6A
X17	Tändelement	Svart	2x500W 2,2A

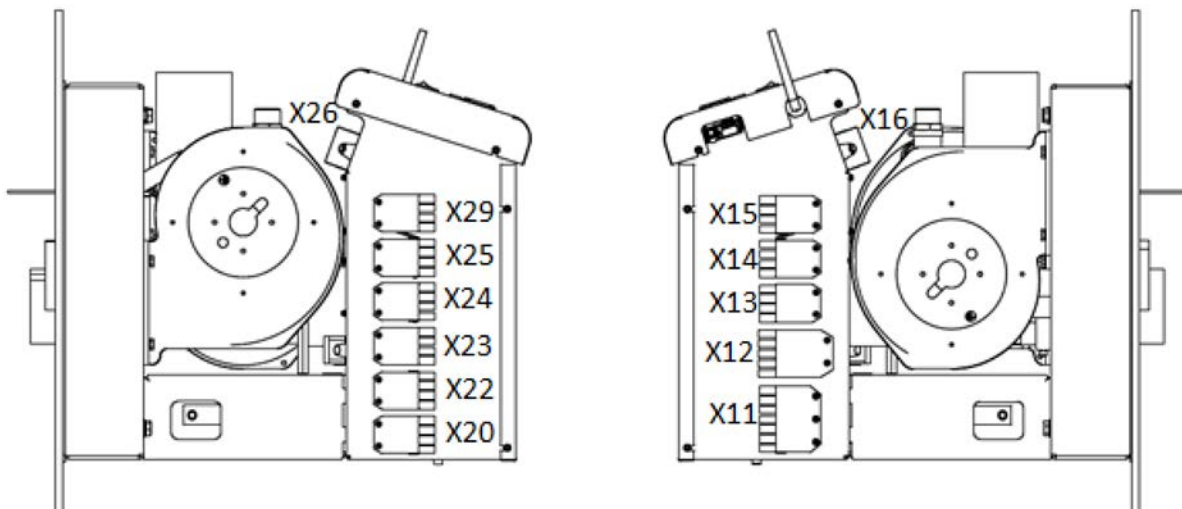

3.7 Första uppstart

Före första start av brännaren se till att:

- Brännaren är ansluten till pannan.
- Pannans termostat är installerad och fungerar korrekt.
- Extern skruven till brännaren är installerad och ansluten till brännaren.
- Rökröret är ansluten till skorstenen, eventuella spjäll är öppna och det finns tillräckligt grund drag. När brännaren är i drift, måste undertryck i brännaren vara mellan 5-20 Pa.
- Sprinklersystemet är anslutet och tryck givaren är ansluten till säkerhetskretsen.
- Fas (L) & Noll (N) trådarna i nätanslutningen är ordentligt anslutna.

4 Extra tillbehör

4.1 GSM modem

Modem kan skicka SMS till 5 telefonnummer med brännarens fel eller status information på 8 rader. Följande produkter behövs för att ställa in modemmet:

- 1 – Modem signal converter EP0005, ansluten mellan modem & UART plugg. Se Figur 15.
- 2 – Modem EP0007
- 3 – Modem spännings kabel EP0001

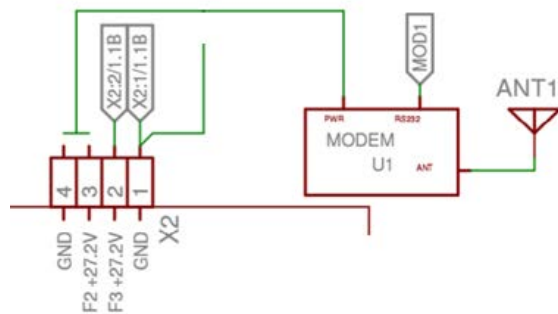

Figur 12 Anslutning av modem

Modemet är ansluten enligt diagram i Figur 15.

För att skicka meddelanden ska EP007 modemmet vara ansluten till brännarstyrningens kontakt X2. Se figur nedan. RS232 modemets adapterkabel måste anslutas till modemets kontakt MOD1 och kontakt MOD1 som är placerad på nedre delen av styrkortet.

Innan du sätter in SIM-kortet i brännaren måste följande åtgärder utföras:

1. SIM-kortet måste aktiveras av mobiloperatören
2. PIN-kodskontroll inaktiverats.
3. Kontrollera med hjälp av mobiltelefon att det är möjligt att skicka SMS med SIM-kortet.
4. I SIM kortets telefonbok måste endast nummer finnas till de mottagare som kan få larm från brännaren.



Vid montering av SIM-kortet ska spänningen brytas. Tryck in kortet tills det hörs ett klick. Se Figur 16. För att ta ur kortet så trycks det in på samma sätt, ett klick hörs och en fjäder pressar ut kortet.

För att aktivera att SMS skickas ska PAR52 ändras. Värdet visar hur många nummer meddelandet kommer att skickas till. "0" innebär att inga meddelanden skickas. "2" innebär att meddelanden skickas till de 2 första mottagarna i SIM-kortets telefonbok.

Modemet har två dioder. Grön visar att modemet är påslaget. Röd visar modemstatus. Modemets status beskrivs i Tabell 6.

Tabell 6 Modem status

Röd diod	Modem status
Lyser	Sänder meddelande (aktiv)
Snabbt blinkande (period 0,5s - 1s)	Söker nät / stänger av
Långsamt blinkande (period 0,3s - 3 sec)	Full signal / Täckning
Ej tänd	Enheten avstängd

4.2 Larmutgång

Det är möjligt att ansluta ytterligare enhet som pump eller modem till brännare, som aktiveras eller avaktiveras när fel uppstår i brännare. Anslut till brännarens 7-poliga kontakt (S3) utgången är 230VAC. Det är tillåtet att belasta utgången med 5A @230VAC.

Larm visas som "ERR" på brännardisplayens översta rad. .

PAR50 i brännarens parameterlista definierar öppen eller slutet krets vid larm. 1 = sluts vid larm, och 2 = öppen vid larm.

Tabell 7 PAR50 värden

PAR50 value	Description
1	NO - Slutet vid larm
2	NC - Öppnar vid larm
3	Slutet vid - Tändnin, Förbränner, Bränner och Standby (Hold flame)
4	Används ej
5	Används ej

4.3 Rökgasfläkt

Brännaren behöver stabilt undertryck i brännkammaren för en korrekt funktion. Enklaste sättet att säkerställa detta är att använda rökgasfläkt mellan panna och skorsten. Med rökgasfläkt erhålls ett konstant undertryck. För att styra rökasfläkten ska PAR60 sättas till "2". Vald rökgasfläkt måste vara anpassad för det rökgasflöde som behövs till panna, cyklon och rökrör. Rökgasvolym vid förbränning av pellets kan beräknas genom en förenklad formel.

$$V = \frac{P \cdot \lambda \cdot T_{fg}}{T_{room}}$$

V – Kapacitet område m³/h

P – Brännarens max effekt i kW

T_{fg} – Rök Gastemperatur i K

T_{room} - Rums temperatur i K

λ (lambda) – Luftöverskott

HSPB brännare är utformade för att arbeta med lambdavärden 1,2... 1,5 - för beräkning välj värdet 1.5.

Rökgasfläkt måste installeras mellan panna och skorsten. Om askcyklon används måste rökgasfläkt installeras mellan askcyklon och skorstenen för att undvika övertryck i cyklonen och rök läckage.

Brännarinställningar

De elektriska anslutningarna kan vara olika beroende på brännarens konfiguration (med frekvensomformare eller inte). I de fall frekvensomformare redan installerats på fabriken i brännaren, kan rökgasfläkten anslutas direkt till brännaren via kontakten Y8. Fläkten ansluts till brännare med 3-ledar kabel (3x1. 5mm²). Frekvensomformaren ger 3 x 230V. Om rökgasfläktmotor är en trefas motor (3 x 230/380V) då måste den D-kopplas.

Om brännaren inte har en frekvensomformare, kan extern frekvensomformare för rökgasfläkt användas.

Frekvensomformare måste väljas efter fläktmotorns märkning och tillgänglig spänning.

För att ansluta extern frekvensomformare med brännaren har kontakt Y7, 3 ut signaler:

- T1 - brännare DC jord, måste anslutas med externa omformarens ingång jord.
- S3– Frekvensomformare "start" kommando, måste anslutas på F (forward) stiftet på frekvensomformarens ingång.
- B4 – 0... 10V utgång för fläkthastighet, måste anslutas på frekvensomformarens analoga ingång.

Inställning frekvensomformare

Frekvensomformarens parametrar är inställda från fabrik för automatisk reglering. För att testa rökgas fläkten manuellt:

1. Tryck på "easy" knappen på frekvensomformaren
2. Tryck på "dial"knappen och ändra inställningar:

CNOd - "0"

FNOD - "0"

F174 - "0"

4.4 Lambdasond

Lambdasond (syresensor) tillåter brännaren att hålla fördefinierade syrehalten i rökgaserna, vilket ökar effektiviteten i förbränningen.

Följ instruktionen vilken gäller för mjukvaruversion 3.86 eller senare.

För att aktivera sensorn som mäter mängden syre i rökgasen (Lambdasond), behöver två parametrar PAR66 och PAR67 ställas in:

Tabell 8 PAR66 & PAR67 set-up

Parameter		Beskrivning	Enhet	Värde		
No	Name			Def	Min	Max
PAR66	Givartyp	0 – ingen sond 1 – 4...20mA = 0...25% syre 2 – 4...20mA = 0...20% syre	-	0	0	2
PAR67	Lambdavärde	Önskat börvärde	-	6	4	12

För lambda givare EP0006 måste parameter i meny PAR66 vara inställd på "1". Vissa sensorer använder 4...20mA utgång för 0...20% syre. I detta fall väljas värdet "2".

Om PAR66 är inställd på "0" (ingen sensor), körs sekundärfläkten efter luft tabellen i PAR31 – PAR36. Sekundärfläkten går tillbaka till registrets parametrar om värdet är under 3% eller över 19%.

Lambdasonden är placerad i pannans rökrör. Lambda kontroll startar 5min efter brännaren går över i "BRÄNNER" status. Det kan ta ca 10min för syrenivån att stabiliseras.

Lambdavärdet kan avläsas i INFO-menyn bredvid undertrycksvärdet. Värdet på skärmen måste delas med 10 att få det verkliga värdet. Till exempel "O2 = 113" innebär lambda värde 11,3%.

4.5 Askutmatning

Brännaren är kapabel att styra pannans uraskninsskriv och askskrapa. Brännaren har en 3-fas eller en 1 fas utgång där du kan ansluta systemet för urasknings motorer.

Anslutning X29 & X15(option) har båda en 3-fas utgång och X25 styr 2st 1-fas motorer.

4.6 Extern temperaturgivare (TMP1)

Extern temperaturgivare reglerar brännaren automatiskt mot pannvattentemperaturen. För att köra med denna temperaturgivare, placeras givaren i pannans dykrör och ansluts till styrkortets kontakt för TMP1. I parameterlistan måste PAR53 sättas till "2".

När temperaturhållning är aktiverad, kommer att brännaren reglera sin effekt efter temperatur och hastighet på temperaturvariationer. Brännaren börjar reglera sin effekt när "BRÄNNER" status har pågått längre än i PAR15. Om pannans temperatur varit lägre i 3 minuter än i PAR54 ökar brännaren effekten en nivå upp. Om pannans temperatur har varit över värdet i PAR54 i 2 minuter, sänks effekten en nivå ner.

Följande åtgärder måste göras för att aktivera håll temperatur-läge (THM Temperature Hold Mode):

1. Montera extern temperaturgivare i pannan enligt panntillverkarens instruktioner.
2. Demontera befintlig temperaturgivare från TMP1 kontakten på styrkort.
3. Anslut den externa panntemperaturgivaren till TMP1 kontakten på styrkort.
4. Ändra värdet för PAR53 till 2 (enligt Tabell).
5. Ange önskade temperatur-PAR54. Den bör vara lägre än panntermostat/överhettningsskyddets temperatur. Annars skulle panntermostaten/överhettningsskyddet tvinga brännaren att stänga av innan den når PAR54 värdet.
6. Valfritt kan PAR55 - hysteresen av den önskade temperaturen ändras.

OBS!! (TMP1) ERSÄTTER INTE PANNANS DRIFTERMOSTAT ELLER ÖVERHETTNINGSSKYDD!!

Tabell 9 Par 53 Givar alternativ

PAR53	Givar typ	Temp min	Temp max	Funktion
0	Ingen givare	-	-	-
1	0..2.5V	0°C (0.5V)	125°C (1.75V)	Intern övertemperatur givare (PAR 43)
2	0..2.5V	0°C (0.5V)	125°C (1.75V)	Extern temperaturgivare (PAR 53)
3	0...2.5V exact	0°C (0.4V)	105°C (2.5V)	Extern givare på panna
4	4..20mA	0°C (4mA)	100°C (20mA)	Extern givare på panna
5	4..20mA	0°C (4mA)	150°C (20mA)	Extern givare på panna
6	4..20mA	0°C (4mA)	200°C (20mA)	Extern givare på panna
7	4..20mA	0°C (4mA)	250°C (20mA)	Extern givare på panna

Efter aktivering av THM, visas följande rad på INFO-skärmen: "T = 22,3 / 70±5↓ 85°". Det innebär:

22.3° – Aktuell temperatur °C

70° – Inställd temperatur (PAR54) °C

±5° – Inställd hysteres (PAR55) °C

↓ -- Visar om aktuell temperatur stiger eller sjunker

85° – Beräknad temperatur °C inom 10min

4.7 Extern tryckgivare (TMP1)

Brännaren kan även styras med tryckgivare, exempelvis på en ångpanna. Då fungerar alla värden som gäller temperatur istället med tryckangivelse (bar). Se tabell 9 ovan.

5 Handhavande & service

5.1 Kontrollpanel

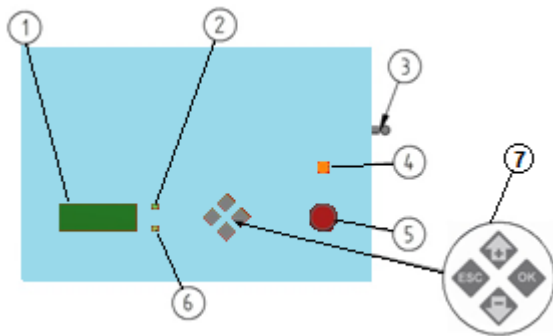

Figur 16 Kontrollpanel

Brännaren styrs via displayen på frontpanelen (Figur 19). LCD skärmen (1) visar brännarens status, de senaste 30 statusraderna, felmeddelanden, inställning av parametrar och information om diverse enheter såsom batterispänning, effekt, temperatur undertryck etc

Huvudsakliga delar av kontrollpanelen visas i figur 19.

1. 2-radig LCD-skärm, visar inställningsmenyerna, logg, faktisk status för brännaren och driftinformation.
2. Gul LED-indikator. Gul lysdiod visar att fotocellen har registrerat att ljus i brännkammaren. När gul LED blinkar, visar det brännarfel.
3. GSM modemets antenn (option)
4. Drift indikationslampa (Orange)
5. Brytare för start/stopp av brännaren
6. Grön LED indikator. Grön LED visar att bränslenivågivaren har registrerat bränslenivån i brännarens interna förråd.
7. Navigering knappar

OK-knappen gör det möjligt att komma in i huvudmenyns olika alternativ. "Upp" och "Ner" (\wedge V) knapparna flyttar i huvudmenyn och ändrar värden i undermenyer. För att komma in i undermenyn tryck OK. Värdet börjar blinka. Välj nytt värde genom att använda "Upp" och "ner" (\wedge V). Bekräfta ändring genom att trycka OK.

För att komma tillbaka till STATUS-menyn tryck (<) = "Esc"-knappen. OK och Esc (<) knapp har olika funktioner beroende på sammanhang. Se tabell 10

Tabell 9 Knapparnas funktioner

Knapp	Knapptrycks tid	Funktion
OK	Mindre än 3 sekunder	Gå in i undermenyer samt bekräfta ändrat värde. (Blinkande)
OK	Mer än 3 sekunder	Reset av larm samt Start brännare
OK	Mer än 3 sekunder i informationsmenyn, COUNTER undermeny	Reset av räkneverk
OK	Mer än 3 sekunder i VILA status	Stäng av brännaren & batteribackup
<	Mindre än 3 sekunder	Tillbaka / Ångra
OK + <	Mer än 3 sekunder	Omstart av brännaren

Status info skärmen visar senaste händelser (brännare status) och deras varaktighet. Varaktighet i form av mm:ss ("m" i mitten) eller hh: mm ("h" i mitten). Till exempel "tänder 01m 25" betyder brännare tänder, statusen varade 1 minut och 25 sekunder. Sista raden i loggen visar nuvarande tillstånd. För att nå den sista raden, tryck på "ner" (↓), tills du når aktuell status. Varaktigheten av aktuell status uppdateras varje sekund eller minut.

Info menyn är användbar för felsökning av olika problem. Det ger tillgång till vissa insignaler och interna parametrar. Använd "upp" och "ner" (↑↓) pilar för att bläddra genom informationsmenyn.

Notera: Kommatecken "," används som decimalavgränsare.

Tabell 10 Info menyn

Skärmtext	Beskrivning
P= 00/350 kW	Aktuell effekt och maximal effekt. Max effekt kan ändras från huvudmenyn.
T=181°C T1=2685°C	T – Keramikstenarnas temperatur.
F=10/13±2 14/15	10 – Primärfläktens aktuella hastighet, 13 – Primärfläktens inställda varvtal. Faktisk hastighet är kontrollerad för att matcha inställt varvtal. ±2 - Bas luft värde. Styrningen försöker hålla inställd hastigheten + bas luften. I detta fall håller fläkten 15 rps. Hastighet är rps (rotationer per sekund). 14/15 – samma som ovan för sekundärfläkt. Bas luften är samma ±2
Δp=-0,2/-15Pa	Undertryck i brännkammare. -0,2 är för närvarande det uppmätta undertrycket och -15 är inställt i Pa. Styrenheten reglerar rökgas fläktens hastighet för att hålla detta tryck. Beror också på PAR60 värdet.
Total=10 kg	Ungefärlig totalmängdförbrukad pellets. Det mäts genom att räkna skruvens rotationer. Nollställningsbar genom mjukvaruuppdatering.
Count=12,1 kg 180/254	Ungefärlig förbrukad mängd pellets, nollställningsbar av användare.
U=25V68 I=0.0A	U - DC spänning 25V68 innebär 25.68V. I – Strömförbrukning I Ampere (skruv & rostermotor)
Ver=3.88 12/11/13	Mjukvaruversion

5.2 Start & Stopp

Slå till huvudbrytaren panna/ brännare. Om brännaren är stoppad, ändra i huvudmenyn brännare från OFF till ON eller håll OK-knappen intryckt mer än 3 sekunder. Displayen visar väntar. Vrid pannans termostat till önskad temperatur. Brännaren går till TESTING-status och efter det till LADDAR status. Om detta är den första körningen, behöver extern skruven fyllas på med pellets. Det kan ta så länge som 10-15 minuter.

Det finns två alternativ för att stoppa brännaren:

- Vrid pannans termostat till lägsta temperatur eller
- Slå av brytaren på kontrollpanelen (Röd)
- Ändra brännare från ON till OFF i huvudmenyn

Brännaren brinner så länge det finns pellets i brännkammaren.

STATUS menyn visar förloppet:

BRÄNNER > SL BRÄNN > SL BLÅS > VÄNTAR > STOPPAD

Tiden för en nedeldning kan ta upp till 30 minuter.

Varning! Bryt aldrig spänningen för att avsluta eldning. Använd pannans termostat för nedeldning. För att slutföra nedeldning säkert låt brännaren förbränna allt bränsle i brännkammaren. Lämna aldrig brännaren utan uppsikt när du är tvungen att stoppa panna manuellt av någon anledning.

5.3 Pelletsförråd

Bränsle behållaren måste fyllas innan det körs tomt. Bränsle kan fyllas på när som helst.

Om behållaren körs tom innan nytt bränsle har fyllts, måste extern skruven fyllas upp igen och brännaren startas om från brännar menyn-> ON. Glöms detta kommer det att leda till larm för laddning av bränsle. Omstarten tar nu längre tid, eftersom externskruven måste fyllas med bränsle.

5.4 Status & Larm

Statusmenyn visar status och senaste händelser (brännar status), varaktighet och felmeddelanden. Nedre raden av loggen visar brännarens nuvarande tillstånd. Rader innan visar historik av brännar status. För att nå den nedre raden, tryck "Ner pil"(V), tills du når den nedre raden med aktuellt tillstånd. Varaktigheten av aktuella uppdateringar varannan eller varje minut. Brännar status- och felmeddelanden beskrivs i Tabell 12.

Tabell 11 Sammanställning av status för brännaren

Status	Beskrivning
VÄNTAR	Vänteläge brännaren väntar på termostatsignal.
TESTING	Termostatsignal finns, test av fläkt, batteri, skruvmotor etc. pågår.
CLEANING	Aska skrapas ur brännaren
LADDAR	Startdos matas in i brännaren
TÄNDER	Tändelement aktivt och tänder pelletsen
FÖRBRÄNNER	Flamma dektekterad och lite bränsle tillförs
HEAT UP	Brännkammerens keramiska stenar värms upp

BRÄNNER	Normal förbränning
STAND BY	Termostaten slagit ifrån, underhållsfyr aktiv
SL.BRÄNNA	Temperatur uppnådd, nedledning pågår
SL.BLÅSA	Renblåsning efter att fotocellen tappat ljus
VÄNTAR	Vänteläge brännaren väntar på termostatsignal.

I väntar status, väntar brännaren på pannans termostat signal. Det finns ingen tidsgräns för väntar status. Endast matarskruven arbetar regelbundet vid väntar status och gör ½ rotation varannan minut. Denna funktion håller matarröret rent från pelletsrester.

När pannans termostat växlar, kommer brännaren gå till testläget.

Vid test status kontrolleras brännarens funktioner och att komponenter fungerar. Lista över tester ges i Tabell 13 .

Tabell 12 Lista över komponent test.

PAR Nr	Komponent	Test värde
-	Batterispänning	Batteriladdning är AV och matarskruv är påslagen. Batterispänningen måste vara mer än 24V.
PAR46	Matarskruv (A)	Matarskruv i drift, får ej förbruka mer (A) än inställt i PAR46 .
PAR62	Undertryck	Alla fläktar är aktiverade. Undertrycket måste vara under PAR 62.
PAR4	Primärfläkt	Fläkt måste rotera snabbare än 37rpm = 40 (PAR4) – 3.
PAR34	Sekundärfläkt	Fläkt måste rotera snabbare än 37rpm = 40 (PAR34) – 3.

Vid CLEANING status: Linjärmotorn (ställdon) flyttar roster och trycker aska och rester ur förbränningskammaren.

RENGÖRING cykeln kan delas in i 2 steg:

1. Roster drages in i sitt bakre läge.
2. Roster trycks ut i sitt yttre läge.

VIKTIGT! Beroende på polariteten av anslutning av linjärmotor kan funktionen bli felaktig.

Tabell 13 CLEANING parametrar

PAR Nr	PAR namn	Värde	Enhet	Test status
PAR48	Rengörings intervall	0...250	min	Brinntid mellan rengörings cykler. Om PAR är satt till 0 då är rengöring avstängd. Om brännaren gått längre än 2 x Par 48, görs extra rengöring.
PAR47	Linjärmotorns motorskydd	0.2..6	A	Linjärmotorns max spänning. Om spänning (A) överskrids stoppas motorn och rengöring startas om.

I laddningsstatus, är externskruven igång. När pellets i brännaren når nivågivare, startas matarskruv. Matarskruv laddar nödvändig mängd bränsle som behövs för tändning till förbränningskammaren. Laddad bränslemängd mäts genom antal rotationer på matarskruven. Laddnings cykeln avslutas när mataren har gjort ett visst antal rotationer, förutbestämda i PAR24 (loading feed).

Tabell 14 LOADING parameter

PAR Nr	Parameter namn	Default värde	Enhet	Kommentar
PAR24	Start dos	35..40	rot	Antal rotationer för den startdos som behövs, varierande mängd beroende på brännarmodell.
PAR25	Start dos 2	5	rot	Antal rotationer för startdos 2.
-	Max laddningstid	5	min	Skruvens maximala tid för laddning.
-	Första laddnings tid efter manuell uppstart	20	min	Skruvens maximala tid för laddning, vid manuell start.
-	Start ext.skruv	3	sek	Startfördröjning skruv (Inget bränsle i brännaren)
-	Stopp ext.skruv	3	sek	Stoppfördröjning (Vid bränsle i brännaren)
-	Matarskruv start	1	sek	Startfördröjning matarskruv (Bränsle i brännare).
-	Matarskruv stop	4	rot	Antal rotationer gjorda utan bränslenivå före stopp.

Vid "LADDAR" håller externskruven permanent bränslenivån i matarskruvens internförråd.

Beroende på nivågivarens signal, går externskruven eller står stilla.

Matarskruvens funktion beror också på bränslenivågivarens signal.

Maximal laddningstid begränsas till 20 minuter efter manuell (första) uppstart eftersom det behövs extra tid för externskruven att fylla brännaren. Nästkommande fyllning begränsas till max 5 minuter. Om maximal laddningstid överskrids och silo urval på brännare används, kommer brännaren att kopplas över till nästa externa skruv. Vid användning av en silo och skruv kommer larmet: NO PELLETS att larma vid tom skruv.

Vid "TÄNDER" värms tändelementen upp och fläkten blåser varm luft på pellets i brännkammaren. Varmluft tänder pelletsen. Tändelementen är periodiskt aktiverade för att undvika överhettning. Tändelementen är förvärmade redan i slutet av laddnings cykeln. När internskruven har gjort 10 rotationer (hela antalet rotationer är 12) är tändelement aktiverad för förvärmning. Om tändelement har varit påslaget mer än 1 minut vid laddning, kommer de att stängas av.

Tabell 15 Tändnings parameter

PAR Nr	Parameter namn	Default värde	Enhet	Kommentar
PAR8	Fläkt vid tändning	25	rps	Fläktvärde vid tändning.
-	Max tänd tid	255	sek	Max tändningstid.
-	Tid första start dos	20	min	Maximal laddningstid efter manuell start.
-	Ext.skruv start	3	sek	Start fördröjning om inget bränsle i brännaren.
-	Ext.skruv stop	3	sek	Stopp fördröjning vid bränsle i brännaren.
-	Matarskruv start	1	sec	Matarskruv fördröjning om bränsle finns i brännaren.
-	Matarskruv stop	4	rot	Matarskruvens rotationer utan bränsle innan stopp.

Syftet med "FÖRBRÄNNER" är att skapa stabil flamma och försäkra effektivt tändningsförfarande.

Lägsta möjliga bränsle läggs regelbundet på före brinntid. Fläktarna arbetar med samma hastighet

som under "TÄNDER". Matarskruven gör ½ rotation var 25:e sek fram till 6 rotationer uppnåts. Se Tabell 17.

Tabell 16 FÖRBRÄNNER

PAR Nr	Parameter namn	Default värde	Enhet	Kommentar
PAR8	Fläktvärde tänd	20	rps	Primärfläkthastighet på TÄNDER och FÖRBRÄNNER
PAR39	Sekundärfläkt min	7	rps	Sekundär fläktens lägsta hastighet. Används på TÄNDER, FÖRBRÄNNER, HEAT UP, STAND BY och SL.BRÄNNA status.
PAR41	FÖRBRÄNNER	25	s	Tid FÖRBRÄNNER, (innan BRÄNNER).
PAR42	FÖRBRÄNNER CYCLER	6	x	Antal FÖRBRÄNNER cykler.
-	Matning under FÖRBRÄNNER	1/2	rot	Antal matarskriv rotationer på varje FÖRBRÄNNER cykler.

HEAT UP tiden behövs för att bromsa uppvärmningen upp av brännkammarens keramiska stenar för att minimera dess termiska stress och därmed förlänga livstiden.

Tabell 17 Heat-up parameters

PAR Nr	Parameter namn	Default värde	Enhet	Kommentar
Par 70	HEAT UP TIME	20	min	Uppvärmningstid av keramiska stenar.
Par 71	HEAT UP POWER	30...70	kW	Uppvärmningseffekt av keramiska stenar.

När HEAT UP är i läge ON – slutar brännaren HEAT UP cykeln när uppvärmningstiden i PAR70 löpt ut. (Temperaturen på stenarna mäts inte direkt).

När HEAT UP är i AUTO läge – slutar brännaren HEAT UP cykeln när uppvärmningstiden i PAR70 löpt ut eller temperaturen är högre än PAR72. (Temperaturen på stenarna mäts inte direkt).

BRÄNNER är huvudsaklig status i brännaren.

Brännaren arbetar i 11 olika fasta effektsteg. Det finns 6 effektsteg, som kan väljas och justeras.

5 virtuella effektsteg (mellan huvudsakliga effektsteg) för smidigare drift – de kan inte justeras.

För varje effektsteg, är primärfläkthastigheten fast i PAR1...PAR6 och sekundärfläkthastighet i PAR31...PAR36. Fläkthastigheten för virtuella nivåer beräknas som genomsnitt från föregående och nästa nivå's hastighet. Effektstegen är representerade i Tabell 19.

Tabell 18 Effektsteg

Effektsteg	Steg typ	HSPB350	Primärfläkt	Sekundärfläkt
1	main	100	Par 1	Par 31
2	virtual	120	-	-
3	main	150	Par 2	Par 32
4	virtual	170	-	-
5	main	200	Par 3	Par 33

6	virtual	220	-	-
7	main	250	Par 4	Par 34
8	virtual	270	-	-
9	main	300	Par 5	Par 35
10	virtual	320	-	-
11	main	350	Par 6	Par 36

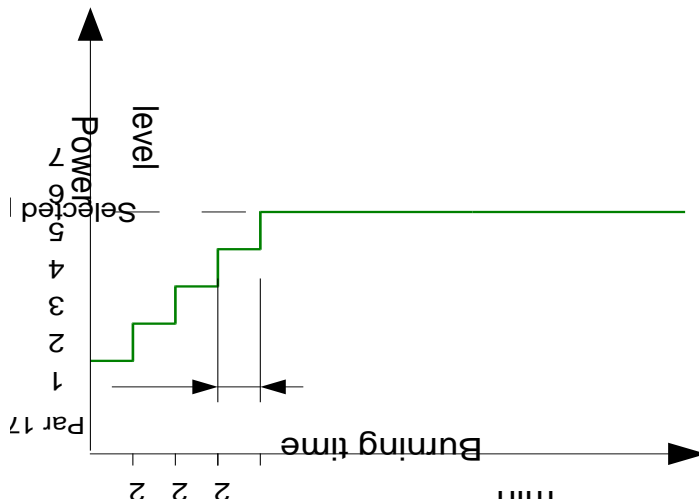

Figur 17

I läget automatisk (= AUTO i huvudmenyn), väljs effektsteg automatiskt beroende på brännarens cykel längd.

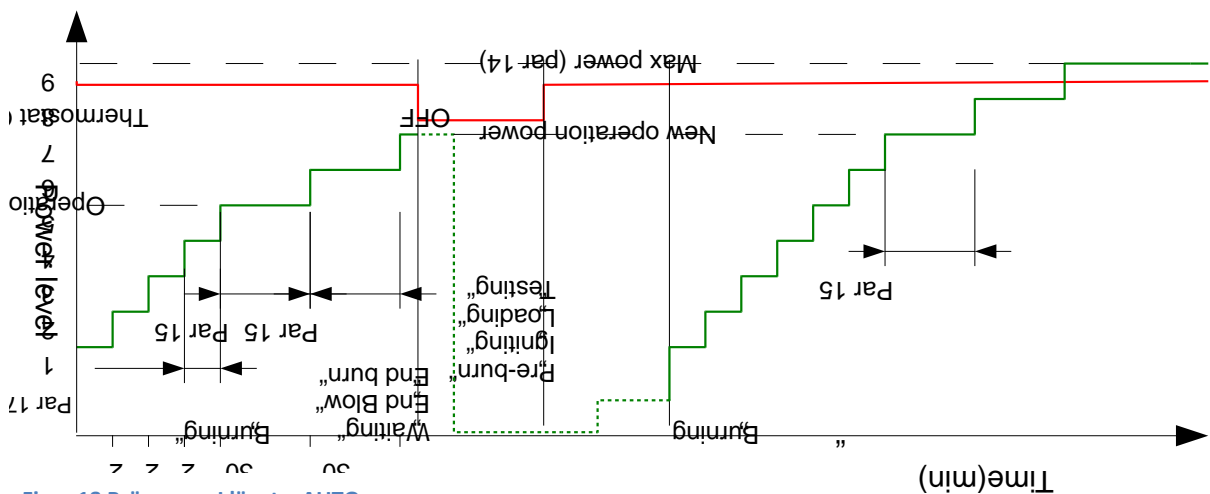

Figur 18 Brännaren I läget = AUTO

I SLOW DOWN läget, reduceras effekten steg för steg till lägsta effekt efter att termostaten slagit ifrån. Detta läge kan endast användas i system med högt och stabilt effektbehov. Att använda SLOW DOWN I anläggningar med litet effektuttag kan leda till överhettning. SLOW DOWN rekommenderas att köras ihop med HOLD FLAME. "SLOW DOWN" kan aktiveras från huvudmenyn.

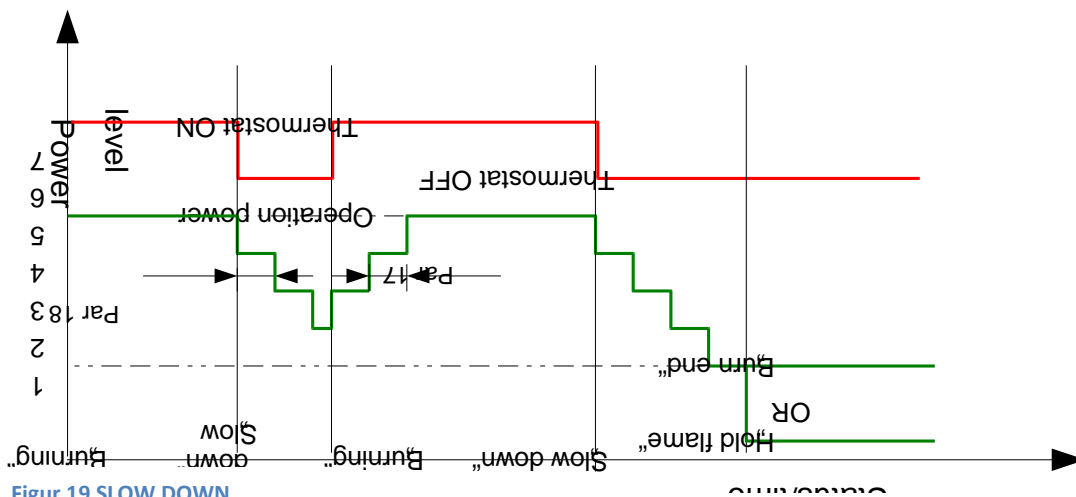

Figur 19 SLOW DOWN

Meningen med **HOLD FLAME** är att undvika TESTING, CLEANING, LOADING, IGNITING etc. varje gång, brännaren stoppar på drift termostaten. I HOLD FLAME läget, matas minsta möjliga mängd bränsle samt lufttillförsel för att hålla elden igång. HOLD FLAME läget kan aktiveras från huvudmenyn. När HOLD FLAME är i läge AUTO, sköter brännaren själv ON el OFF beroende på stilleståndstid:

- Om VÄNTAR tiden är kortare än PAR 11, då aktiveras HOLD FLAME.
- Om HOLD FLAME tiden är längre än PAR12, stängs HOLD FLAME läget av.

Tabell 19 HOLD FLAME parameter

PAR Nr	Parameter namn	Default värde	Enhet	Kommentar
PAR10	FAN@HOLD FLAME	10	rps	Primärfläktens värde vid HOLD FLAME
PAR39	FAN 2 MIN	7	rps	Minimum värde sekundärfläkt. Används vid TÄNDER, FÖRBRÄNNER, HEAT UP, HOLD FLAME & SL.BLÅSA.
PAR11	HOLD FLAME ON	15	min	Om två VÄNTAR perioder varit kortare än 15 min aktiveras HOLD FLAME.
PAR12	HOLD FLAME OFF	60	min	Maxtid för brännaren att hålla HOLD FLAME.

SL.BRÄNNNA läget försäkrar en säker nedeldning. All pellets inne i brännkammaren och matarskruvens rör kommer att förbrännas.

Tabell 20 END BURN FEED parameter

PAR Nr	Parameter namn	Default värde	Enhet	Kommentar
PAR26	END BURN FEED	50..80	rot	Matarskruvens rotationer för att renköra.
-	Minimum feed	20	rot	Om antal rotationer inte uppnåtts och termostaten slår över i läge ON, startar brännaren igen.

SL.BLÅSA läget behövs för att slutförbränna alla oförbrända pellets i brännkammaren. Brännare kommer att vänta på lågan försvinner i brännkammaren. PAR27 är slutförbränningens tid.

Tabell 21 END BLOW parameter

PAR Nr	Parameter namn	Default värde	Enhet	Kommentar
PAR9	FAN@END BURN	20	rps	Fläktvärde vid SL.BRÄNNA.
PAR39	FAN 2 MIN	7	rps	Minimum värde sekundärfläkt. Används vid TÄNDER, FÖRBRÄNNER, HEAT UP, HOLD FLAME & SL.BLÅSA.
PAR27	END BLOW TIME	2	min	Fläkt tid efter ljuset försvunnit.
-	Max. END BLOW time	15	min	Max tid då ljus måste försvinna vid SL.BLÅSA

5.5 Effektsteg

Brännaren har 6 förinställda effektsteg. För varje steg beräknas rätt bränslemängd beroende på bränslets värmevärde och brännarens internskruvhastighet. Skruvhastighet för normalt, lågt och högt energi innehåll i pelleten kan ändras från huvudmenyn. För normal pellets är skruvhastigheten 35 gram per rotation. Beräknad mängd bränsle är dividerad med periodiska matnings cykler. I varje cykel gör matarskruven en halv rotation. Om den beräknade cykeln kommer för tätt dubblas cykellängden och bränsle matas genom med full rotation av skruven. För varje energinivå finns det olika förinställda fläkthastigheter.

Brännaren väljer uteffekt mellan förinställda min och max effekter. När förbränningstiden har varit mer än 30 min (PAR 15), ökar brännaren ett effektsteg nästa cykel, när förbränningstiden har varit mindre än 15 min (PAR 16), sänker brännaren ett effektsteg nästa cykel.

5.6 Huvudmeny & Inställningar

För att komma in i undermeny tryck OK, backa till statusmeny tryck < - knapp.

Meny nr	Meny parameter	Beskrivning SWE	Default Värden	Värde/Val
1	STATUS->	Undermeny		
2	INFO->	Brännar information		
3	BURNER	Brännare ON/OFF	OFF	ON/OFF
4	HOLD FLAME	Underhållsfyr	OFF	ON/OFF/AUTO

5	PELLETS	Pellets kvaliteten	NORM	NORM/LIGHT/HEAVY
6	POWER	Effektval/begränsning	AUTO	AUTO/20/26/32/38/44/50
7	BASE AIR	Öka/Minska Basvärde Luft	0	-2/-1/0/+1/+2/+3/+4/+5
8	LANGUAGE	Språkval	ENG	Annex 3 List of languages
9	PARAMETERS -	Parameter meny		Annex 2 List of parameters

Info-skärmen i statusmenyn visar senaste händelser (brännarstatus) och deras varaktighet. Varaktighet är i form mm:ss ("m" i mitten) eller hh: mm ("h" i mitten). Till exempel "tänder 01m 25" innebär att brännarens tändningsfas varade 1 minut och 25 sekunder. Sista raden i loggen visar nuvarande tillstånd. Alla brännar status beskrivs i Tabell 12.

- fläktens hastighet: F = 28/38 ± 2 33/35 rps (28 faktisk hastighet av primär fläkt, 38 inställd hastighet av primärfläkt, ± 2 bas luft värde, 33/35 samma för sekundärfläkt)

INFO-menyn visar huvudsakliga brännar indikatorer som:

- förbränningskammarens under tryck, värde: $\Delta p = -0,4$ Pa
- totala mängden pellets förbrukat: Total = kg (återställs vid mjukvaru uppgradering)
- interimis mängd förbrukat pellets: Räknare = kg (Återställs via info-menyn tryck på OK > 3 SEK)
- batterispänning (när matarskruv går) och skruv eller rostermotorer kör U = 13V64 (dvs. 13, 64V)
I = 23 mA
- brännarens temperatur: $T_{in} = 23^{\circ}\text{C}$
- vald och maxeffekt läge och ytterligare extern temp. sensor: P = 32/50 kW (vald effekt-menyn)
2267°C
- TMP1 givar ingång: T=205,3°C 1023

Menyn BRÄNNARE tillåter brännare att köras ON eller OFF.

Syftet med denna HOLD FLAME är att minska antalet tändningar. Denna funktion är användbar om brännarens arbetstid är mycket längre än väntetid (standby). Till exempel 1 timmes arbetstid och 10 minuters väntetid. I "HOLD FLAME" läget roterar fläkten långsamt (PAR10) och små mängder bränsle tillförs brännaren. Befintlig låga kontrolleras inte. Detta pausläge varar max en timma, efter det avslutar brännare med nedeldning och stannar i VÄNTAR läge. Om signalen från panntermostat slår till innan timman löpt ut, går brännare i läge BRÄNNER. Om HOLD FLAME är inställd på AUTO, aktiveras det om två standby tider har varit kortare än inställt värde i PAR11. HOLD FLAME stängs av om lågan har hållits vid liv längre än PAR12 värdet.

Menyn PELLETS kan välja mellan 3 förinställda bränslealternativ. Beroende på bränslekvalitet varierar vikten av pellets och dess energiinnehåll i volym. Normalvikt för pellets är 650... 670 g/l (650... 670 kg/m³). Som standard beräknar brännare att en rotation matar 30 gram pellets (PAR21) in i brännaren. Om pelletsens densitet är lägre dvs de är lättare (mindre än 600 g/l), blir naturligtvis följden att ett varv blir för lite pellets till brännaren. Sådana misstag kan kompenseras genom att välja LIGHT inne i PELLETS menyn. Nu beräknar brännaren att en rotation är lika med 28 gram pellets (PAR22) och gör fler rotationer och levererar mer pellets till brännaren. Om pellets är tyngre än

normalt (mer än 700g/l) måste HEAVY väljas på PELLETS menyn. Nu beräknas att 34 g pellets matas med en rotation och ger mindre pellets till brännaren. I normala fall ska det inte behövas att göra ändringar i PELLETS-menyn. Pellets vikt kan manuellt ändras i PAR21...PAR23.

Menyn EFFEKT bestämmer avgiven effekt på brännaren i kilowatt. Effekten beräknas genom att läsa rotationer på matarskruven, och beräkna energiinnehållets medelvärde av 1 kg pellets. Det är möjligt att förinställa specifikt (20; 26; eller annat) effekt värde eller AUTO - automatiskt valt värde. I AUTO väljer brännaren nödvändig effektnivå beroende på den tid som krävs för att uppnå vald temperatur. Brännare ändras dess kapacitet vilken bestäms av parametrar MIN (PAR13) och MAX (PAR14). Om brännaren inte kan uppnå temperaturen inom en viss tid (PAR15) kommer brännaren att öka sin effekt automatiskt en nivå och fortsätter sedan öka effekten till den har nått högsta nivå (PAR14) eller att pannan uppnått inställd temperatur.

Om pannan uppnår inställd temperatur fortare än i PAR16 kör brännaren på en effektnivå lägre i nästa cykel.

Effekten kommer att minska till dess att brännare har nått minimal effektnivå (PAR13).

Menyn BASE AIR ändrar hastigheten på fläkten i alla effektlägen (Ändrar hela luftkurvan). Det är rimligt att använda bas luften för att kompensera förbränningen beroende på vilken panna som brännaren installerats på. Till exempel om draget är mycket bra kommer fläkten att arbeta med lägre varvtal.

Menyn LANGUAGE gör det möjligt för användaren att göra valet mellan 17 språk. Listan över språk finns i bilaga 6.

Menyn PARAMETER visar översikt över brännarens standard och min-max inställningar. Menyn möjliggör finjustering av brännaren. Generellt är det inte nödvändigt.

5.7 Regelbundet underhåll

Pelletsbrännare HSPB 350 behöver regelbundet underhåll. Tidsintervall av det beror på kvaliteten av pellets och intensiteten i uppvärmning. Genomsnittliga tid är en gång i månaden eller 2 månader. Trots att brännaren är självrensande ska roster plockas ur och rengöras. Beroende på pellets kvaliteten kan tiden för underhåll variera.

Notera! Linjär skruven för undre roster måste rengöras minst en gång om året.

Att rengöra brännkammaren:

1. Stäng av brännaren genom att vrida panntermostat till noll eller stoppa från huvudmenyn brännare till läge OFF.
2. Låt brännaren svalna i en timma.
3. Öppna pannans dörr/lucka för att nå brännkammaren.
4. Ta bort askan från ovansidan av roster.
5. Ta bort roster och rengör dem helt. Se till att alla hål i rostren är rena.
6. Ta bort askan under roster.
7. Sätt tillbaka alla delar som de var innan de togs bort.
8. Stäng panndörr/lucka och vrid termostaten till önskad temperatur.

Trots att brännaren är självrensande måste pannan rengöras från aska och sot.

OBS! Tillverkare av pelletsbrännare ansvarar inte för pannans undehållsanvisningar. PANNAN MÅSTE RENGÖRAS FRÅN ASKA OCH SOTAVLAGRINGAR FÖRE INSTALLATION AV BRÄNNARE.

Aska och sotavlagringar, är perfekta värme isolatorer. Om brännaren omges med aska och sot, kan det orsaka överhettning och deformation av brännaren.

OBS! DEFORMATION ORSAKAD AV BRISTANDE RENGÖRING ANSVARAR INTE TILLVERKAREN FÖR OCH OMFATTAS EJ HELLER AV GARANTIN.

OBS! Följ tillverkarens manualer i underhåll och rengöring av pannan.

Notera! Någon gång måste bränslebehållaren rengöras från sågspån som samlas i botten. Om det finns för mycket såg damm, får inte externskruven pellets och brännaren larmar för: "NO PELLETS".

6 Problem & lösningar

Meddelande på skärmen	Anledning & lösningar
BATTERY LOW	<ul style="list-style-type: none"> ● Batterispänningen är mindre än 12V med belastning (skruvmotor körs). ○ Efter strömavbrott invänta att batteriet laddar sig själv. ○ Byt batteri
IGN.ERROR	<ul style="list-style-type: none"> ● Ingen låga upptäckt under tändning tid. ○ Tändelement sönder eller säkring trasig. Säkringen går vanligtvis när tändelementet är kortslutet. Ersätt säkringen eller tändelement. Fotocellen är smutsig eller smält. Rengör eller byt fotocell om det behövs . ○ För liten startdos i brännaren. Om fel återkommer, öka pelletsmängden PAR24
STANNADE	<ul style="list-style-type: none"> ● Brännaren är i läge OFF i brännar-menyn. ○ Om du vill starta om brännaren håll OK-knappen intryckt i 5 sekunder eller ändra status i brännar-menyn till ON
LEVEL ERROR	<ul style="list-style-type: none"> ● Matarskruven roterar inte. ○ Ta bort slangen och kontrollera om det finns något främmande föremål eller mycket lång pellets som fastnat i matarskruven. Ta bort hinder. ● Nivågivare är smutsiga eller smält. Rengör eller byt givaren om det behövs . ○ Dåligt drag, sensorn har varit i rök. Kontrollera sensorn, rengör om det behövs. Kontrollera dragförhållande.
NO PELLETS	<ul style="list-style-type: none"> ● Max laddningstid nådd, men nivågivare har inte upptäckt tillräckligt med bränsle i skruvschaktet eller brännaren har under 4 minuter inte registrerat låga. ○ Ingen pellets i förråd. Kontrollera pellets, fyll på förrådet(4.3). ○ Externskruv är defekt. Kontrollera säkring och anslutning med brännare. Ersätt säkringen eller skruv. ○ Bränsle nivågivare är trasig eller kortsluten. I detta fall har slangen fyllts med pellets. Byt givaren ○ För mycket sågspån i förrådet och externskruven kan inte nå pelletsen. Ta bort sågspån genom att rengöra förrådet ○
ING.PELLT	<ul style="list-style-type: none"> ● Ingen låga registrerad i FÖRBRÄNNING eller BRÄNNER staus. ○ Bränsle nivågivare är smutsiga eller trasiga. Kontrollera sensorn, gör ren eller ersätt om det behövs (4.8.5)

FLAME ERR	<ul style="list-style-type: none"> • I BURNING inom 1 minut har låga ej registrerats. ○ Alltför mycket pellets i brännkammare kan släcka lågan.
SRP	<ul style="list-style-type: none"> • Visas i skärmen under några sekunder när du slår på brännaren. ○ Om meddelandet inte försvinner tryck valfri knapp på frontpanelen. ○
FEEDER ERROR	<ul style="list-style-type: none"> • Matarskruv har inte gjort några rotationer under 8 sekunders drifttid . ○ Matarskruvens rotationsvakt fungerar inte. Kontrollera placering av rotationsvakt. Givaren ska vara monterad maximalt över magnet och inte längre än 2-3 mm från den. Givaren får inte vidröra rörliga delar av motorn. Justera givarens placering om det behövs. ○ Matarskruvens växel är defekt (oljud). Byt motor & växellåda. • Matarskruvmotor har löst ut motorskydd. ○ Matarskruv blockerad eller kört fast av främmande föremål. Ta bort hinder.
FAN ERROR	<ul style="list-style-type: none"> • Fläkten har inte nått tillräcklig hastighet under test tiden. ○ Fläktens rotationsvakt fungerar inte. Kontrollera placering av rotationsvakt. Givaren ska vara monterad maximalt över magnet och inte längre än 2-3 mm från den. Givaren får inte vidröra rörliga delar av motorn. Justera givarens placering om det behövs. • Otillräckligt undertryck i panna. ○ HSPB 50 har inbyggd undertrycksvakt. Om trycket är positivt stannar brännaren. Förbättra undertrycket genom att installera rökgasfläkt.
NO POWER	<ul style="list-style-type: none"> • Ingen spänning till kontrollpanelen. ○ Bakbrandsvakten har löst ut. Anledning till bakbrand är: dåligt drag, för mycket aska i brännare, panna eller dålig förbränning. Förbättra drag eller tilluft, ta bort aska, använd rekommenderat bränsle, återställ termostat (0). Dålig förbränning kan orsakas av alltför stor mängd pellets eller av dålig syresättning. Ändra till högre energiinnehåll PAR23 PELLETS. ○ Allmänt strömavbrott. Efter strömavbrott. Starta om brännare.
OVERHEAT	<ul style="list-style-type: none"> • Brännarens interna temperatur nått inställt värde i PAR43. • Eventuell bakbrand. ○ Dålig anslutning av temperaturgivare. Se Figur pos.11. Kontrollera & flytta givaren lite om det behövs. • Dåligt tilluft flöde in i pannrummet. Felaktigt undertryck. Säkerställ friskluftintag och förbättra draget.
GRATE ERROR	<ul style="list-style-type: none"> • Rostermotorer överskridit värde i PAR47 och motorskydd löst ut. ○ Undre roster har fastnat innan den når ett ändläge. Ta bort hinder. • Ställdonets mutter är smutsig av exempelvis sot pga.bakbrand. • Rengör muttern.
NO DRAFT	<ul style="list-style-type: none"> • Värdet för undertryck i PAR62 har överskridits i läget TESTING eller BURNING. <ul style="list-style-type: none"> ○ Installera rökgasfläkt ○ Öka värdet för PAR62 upp till 20

Om fel visas är brännaren avstängd och felet visas i skärmen på kontrollpanelen. För att starta brännaren måste felmeddelandet vara återställt dvs. brännaren startas om. För att starta om brännaren, håll OK-knappen nere i mer än 4 sekunder eller gå till huvudmenyn och ändra OFF till ON.

7 Bilaga 1 – Brännar status change logic (Eng meny)

Status	Next Status	Change conditions
WAITING	TESTING	Boiler's thermostat switches on.
TESTING	LOADING	All tests are passed successfully.
	BATTERY ERROR	Battery voltage is less than 24V in burdened status.
	FAN ERROR	Fan does not reach 40 rps at PRE-BURN.
	LEVEL ERROR	The level sensor recognizes pellets in the feeder.
LOADING	IGNITING	Feeder makes loading rotations 30 rot/min (PAR24).
	NO PELLETS	Maximum loading time (5 min normal or 20 min initial) is reached.
	END BURN	Flame detected and unknown start conditions. LOADING restarts.
LOADING 2	IGNITING	Previous state was ignition and feeder made 3 rotations.
	PRE-BURN	Previous state was hold flame and feeder made 3 rotations.
IGNITING	PRE-BURN	Flame recognized by flame sensor.
	LOADING 2	Max ignition time 255 sec is reached and load 2 is not done.
	IGN.ERROR	Max ignition time 255 sec is reached and load 2 is done.
PRE-BURN	BURNING	3 pre-burn cycles each 40 sec are done and continuous flame is recognized more than 10 seconds.
	LOADING 2	Pre-burn cycles are done and flame is NOT recognized and load 2 is NOT done.
	NO FLAME	Pre-burn cycles are done and flame is NOT recognized and load 2 is done.
BURNING	END BURN	Boiler's thermostat is NOT switched on. (HOLD FLAME is NOT allowed).
	HOLD FLAME	Boiler's thermostat is NOT switched on. (HOLD FLAME is in AUTO mode).
	END BURN	Maximum continuous burning time (4 hours) is reached.
	END BURN -> END BLOW ->LEVEL ERROR	Fuel level is continuously detected at time of 8 feeder auger rotations.
	END BURN -> END BLOW ->NO PELLETS	Fuel level is not detected in 4 min.
	NO FLAME	Flame is not detected more than 2 minutes.
HOLD FLAME	LOADING 2	Boiler thermostat is switched on.
	END BURN	Max KEEP FLAME (1 hour) is reached.

END BURN	END BLOW	Burning end. Feeder auger has made 15 + 10 rot and blowing time 60 sec is reached.
	BURNING	Boiler thermostat is switched on, feeder auger has made less than 8 rotations and previous state was BURNING.
END BLOW	WAITING	Flame is not recognised in 1 min and boiler's thermostat is switched on.
	STOPPED	Flame is not recognised in 1 min and boiler's thermostat is not switched on.
	NO FLAME	Max cleaning time 5 min is reached.
	LEVEL ERROR	Flame is not recognised in 1 min and error is set from: Burn-> Burn end-> End blow->Level error.
	NO PELLETS	Flame is not recognised in 1 min and error is set from: Burn-> Burn end\-> End blow->No pellets.
NO POWER	WAITING	Power exists and boiler's thermostat is switched on.
	STOPPED	Power exists and boiler's thermostat is not switched on.
	BURNING	If Burned before No Power and less than 15 min in No Power.
Any other	WAITING	Boiler's thermostat is on.

8 Bilaga 2 Elschema

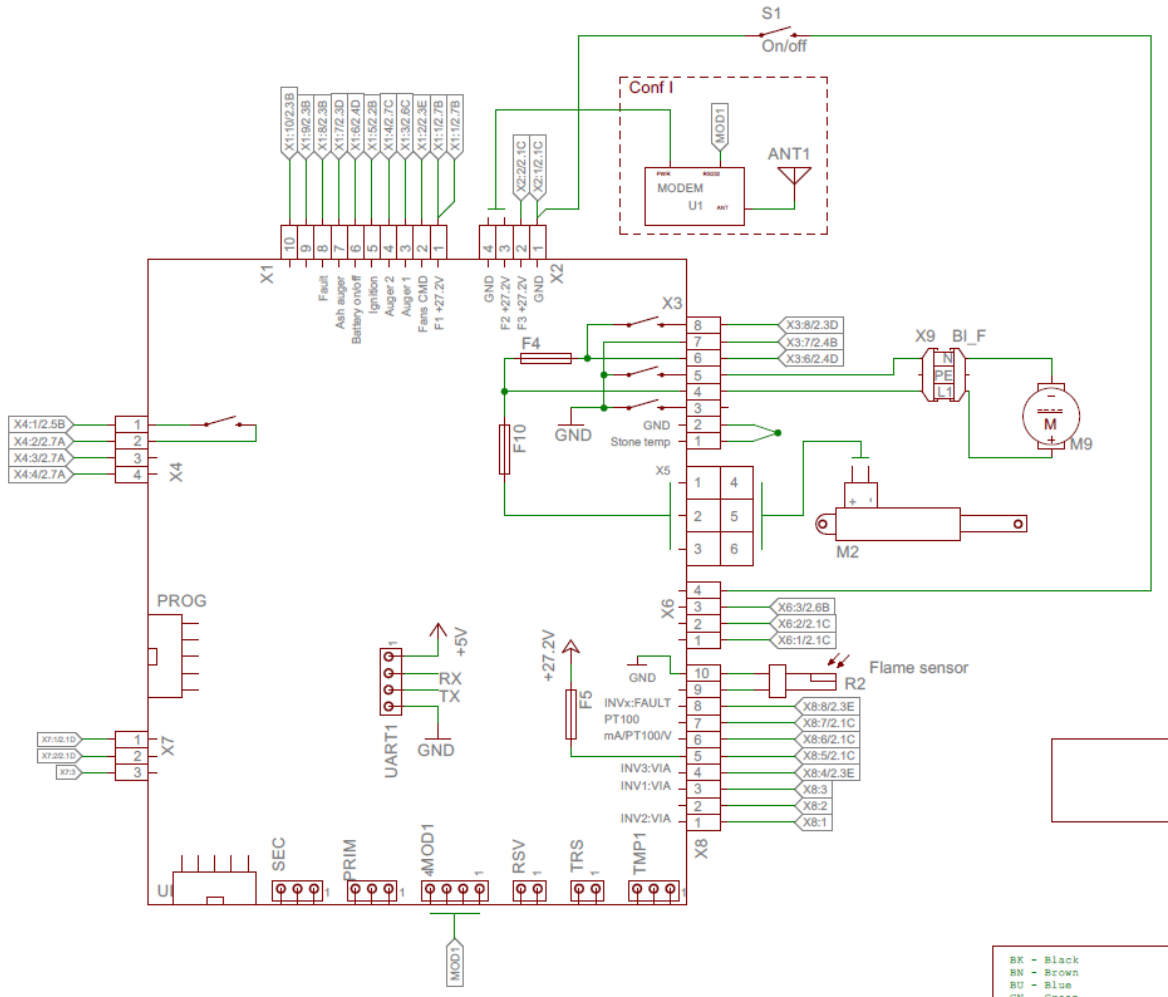

Figur 20 El schema

SBB - Kretskort	R2 – Fotocell
GND – Jord	X1, X2 – Anslutningsplintar
M1 – Matarskruv motor	G1, G2 – 12V batteri
M2 – Ställdon motor	TMP1 – Intern eller extern tempgivare
M3 – Primärfläkt motor	TMP2 – Anslutning till TMP2 på expansionskort
M4 – Sekundärfläkt motor	TMP3 - Anslutning till TMP3 på expansionskort
M5 – Externskruv motor	X11 - Matning 230V 16A
M6 ¹ – Rökgasfläkt	X12 - Matning 3x380V 4A
M7 – Askutmatning 1	X14 – Extern skruv
M8 – Askutmatning 2	X16 - Sekundärfläkt
F1...F6 - Säkringar	X26 – Primärfläkt
UART – Modem anslutning	X23 - Lambda sond
BUT – Knappsats anslutning	YX20– Extern frekvensomformare
ANT1 – SMS modem antenn	X21 - Rökgasfläkt
T1 - Transformator	X17 – Tändelement 2x500W, 2x106Ω ,2,2A
K5 – Larmutgång	Pt – Drift termostat
RSV – Nivågivare mottagare	FDR – Matarskruv kontroll
TRS – Nivågivare sändare	Ot – Överhettningsskydd

- 1 Rökgasfläkt skall installeras om pannans undertryck är otillräckligt. Rökgasfläkt ingår ej i brännarleveransen.

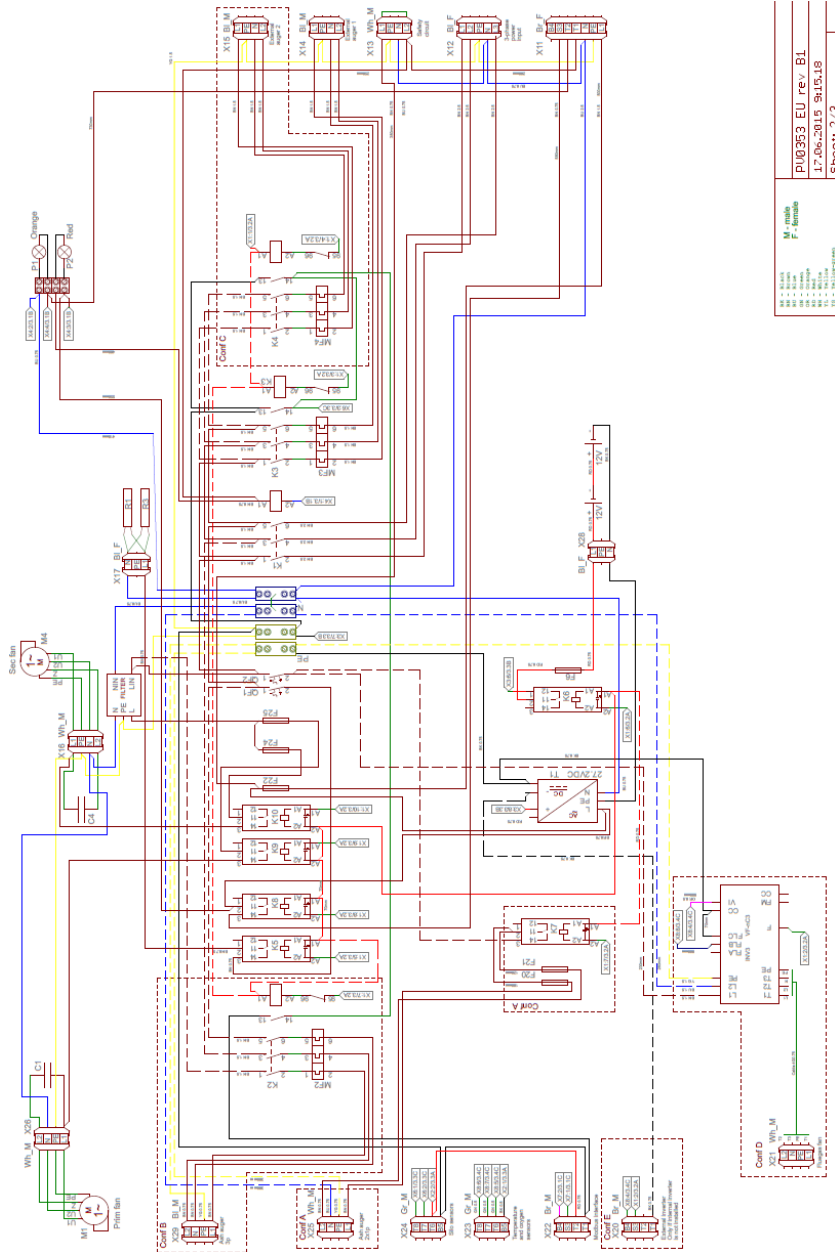

M - motor
F - fan
S - sensor
R - resistor
C - capacitor
TR - transformer
RELAY - relay
SOL - solenoid
SENS - sensor

PIU0353 EU rev. B1
17.06.2015 su15u18
Sheet: 2/3

Tabell 22 Anslutningar kretskort

Plint	Beskrivning
MOD1-1	Modem +5V utgång genom F9 säkring
MOD1-2	Modem anslutning Rx ingång
MOD1-3	Modem anslutning Tx utgång
MOD1-4	Modem GND
TMP1-1	Temperatur givare +5V
TMP1-2	Temperatur givare GND
TMP1-3	Temperatur givare signal 0 – 2.5VDC
RSV-1	Nivågivare mottagare
RSV-2	Nivågivare mottagare
TRS-1	Nivågivare sändare LED
TRS-2	Nivågivare sändare LED
X1-1	+27VDC spänning genom F1 säkring
X1-2	Fluegas fan
X1-3	Extern skruv 1
X1-4	Extern skruv 2
X1-5	Ignitors
X1-6	Batteri
X1-7	Ask utmatning
X1-8	Larmutgång
X1-9	Primärfläkt
X1-10	Sekundärfläkt
X2-1	GND
X2-2	X22,X24 anslutningar
X2-3	Modem matning +
X2-4	Modem matning -
X3-1	+ Tempgivaringång (keramik temperatur givare)
X3-2	- Tempgivaringång (GND)
X3-3	LEDIG
X3-4	Internskruvmotor röd kabel(+27V DC ut)
X3-5	Internskruvmotor svart kabel
X3-6	Batteri +
X3-7	GND
X3-8	+27VDC in

X4-1	X4-A2 anslutning genom K1
X4-2	AC matning N
X4-3	AC matning L
X4-4	Panntermostat (AC)
X5-1	Rostermotor position signal
X5-2	GND
X5-3	ANVÄNDS EJ
X5-4	Rostermotor
X5-5	Rostermotor
X5-6	ANVÄND EJ
X6-1	DC in X24 T8
X6-2	DC in X24 T7
X6-3	DC in kontaktor K2,K3,K4 kontrollkrets
X6-4	DC sisend on/off
X7-1	MODBUS signal A X22 S3
X7-2	MODBUS signal B X22 B4
X7-3	Ledig
X8-1	DAC 0 – 10V utgång primärfläkt
X8-2	DAC 0 – 10V utgång ledig
X8-3	DAC 0 – 10V utgång sekundärfläkt
X8-4	DAC 0 – 10V utgång rökgasfläkt
X8-5	+27VDC utgång via F5 X23 T6
X8-6	PT100/mA/2.56V in. JP1 & JP2 funktion X23 T8
X8-7	PT100/mA in, JP3 & JP4 funktion X23 T7
X8-8	DC in rökgasfläkt FLB
X8-9	Fotocell
X8-10	Fotocell

9 Bilaga 3 Kretskortsbeskrivning

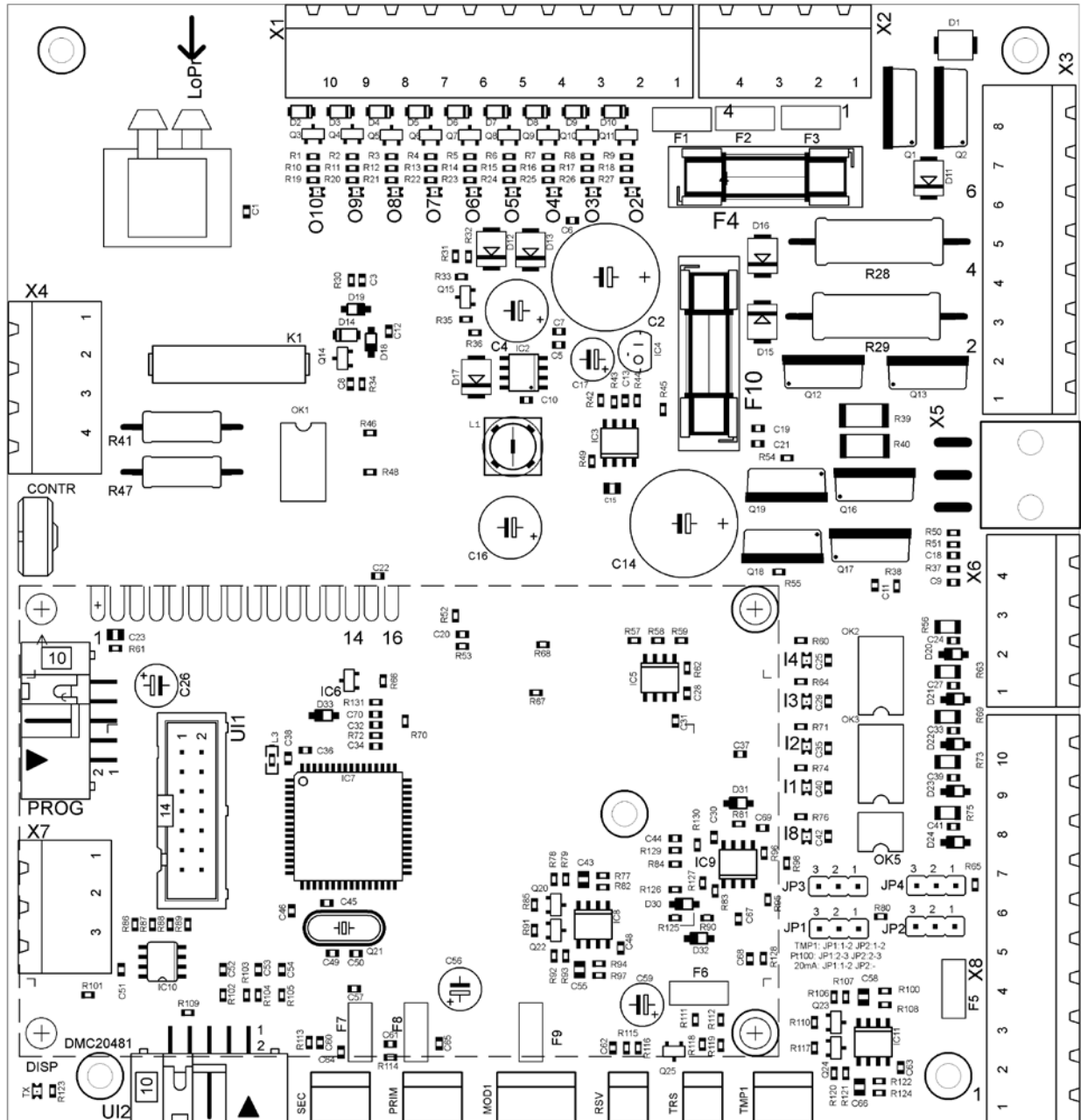

9.1 Säkringar

Tabell 23 Kretskort säkringar

Säkring	Ampere	Beskrivning
F4	6A	24V DC Matning
F6	6A	Batteri
F10	2A	Linjär motor(grate motor)
F20	1A	Ask skruv
F21	1A	Roster skrapa
F22	1A	X11 Inkommande matning
F24	2A	Sekundärfläkt
F25	2A	Primärfläkt

10 Bilaga 4 Parameterlista

PAR	PAR Name	Description	Unit	Def	Min	Max
PAR1	FAN@100	Fläkthastighet effektläge 1	rps	22	15	50
PAR2	FAN@150	Fläkthastighet effektläge 2	rps	25	15	50
PAR3	FAN@200	Fläkthastighet effektläge 3	rps	32	15	50
PAR4	FAN@250	Fläkthastighet effektläge 4	rps	40	15	50
PAR5	FAN@300	Fläkthastighet effektläge 5	rps	43	15	50
PAR6	FAN@350	Fläkthastighet effektläge 6	rps	46	15	50
PAR7	FAN START	Fläkthastighet vid TESTING	%	140	80	240
PAR8	FAN @IGNITING	Fläkthastighet vid IGNITING and PRE-BURN	rps	25	20	35
PAR9	FAN @END BURN	Fläkthastighet vid END BURN	rps	20	10	40
PAR10	FAN @HOLD FLAME	Fläkthastighet vid HOLD FLAME	rps	10	7	14
PAR11	HOLD FLAME ON	Om HOLD FLAME är ställd på ON i huvudmenyn är denna funktion alltid aktiverad. Om HOLD FLAME är ställd på AUTO i huvudmenyn, då aktiveras denna funktion om tiden som är satt i denna parameter är kortare än 2 sekvenser WAITING tid.	min	15	5	30
PAR12	HOLD FLAME OFF	Max tid som brännaren håller låga. HOLD FLAME funktion i huvudmeny måste sättas till AUTO eller ON.	min	60	30	90
PAR13	MIN POWER	Minsta effekt nivå till vilken brännarens uteffekt minskar till. Gäller om effekten i huvudmenyn är i AUTO läge endast.	kW	150	100	350

PAR14	MAX POWER	Högsta effekt nivå till vilken brännarens uteffekt minskar till. Gäller om effekten i huvudmenyn är i AUTO läge endast.	kW	300	350	350
PAR15	POWER UP	Tidsram för att brännaren ska öka ett steg i effekt, om läget BRINNER varit längre tid än denna parameter är satt till. Gäller endast om effekten är i AUTO läget endast.	min	30	2	120
PAR16	POWER DOWN	Tidsram för att brännaren ska minska ett steg i effekt, om läget BRINNER varit längre tid än denna parameter är satt till. Gäller endast om effekten är i AUTO läget endast.	min	30	15	60
PAR17	UP CYCLE	Tid för effektöknings takt	min	2	0	3
PAR18	DOWN CYCLE	Tid för effektminskings takt	min	2	1	3
PAR21	PELLETS NORMAL	Avgör hur många gram pellets matarskruven matar till brännaren med en full rotation när PELLET NORMAL är valt.	g/rot	80	60	100
PAR22	PELLETS LIGHT	Avgör hur många gram pellets matarskruven matar till brännaren med en full rotation när PELLET LIGHT är valt.	g/rot	75	60	100
PAR23	PELLETS HEAVY	Avgör hur många gram pellets matarskruven matar till brännaren med en full rotation när PELLET HEAVY är valt.	g/rot	85	60	100
PAR24	LOADING FEED	Antal rotationer på matarskruven i LADDAR status	rot	30	20	80
PAR25	LOADING 2 FEED	Antal rotationer på matarskruven i LOADING2 status	rot	3	1	8
PAR26	END BURN FEED	Antal rotationer på matarskruven i END BURN status	rot	50	20	80
PAR27	END BLOW TIME	Fläktens SL.BLÅSA tid efter ljuset är borta	sec	60	30	250
PAR30	FAN 2 TYPE	Rökasfläktens inställning 1 - ON 2 - OFF 3 - AUTO 4 - Med O2 givare 5 - Med undertrycksgivare	1...5	3	3	3
PAR31	FAN 2@100	Sekundärfläktens hastighet i effektläge 1.	rps	10	5	80
PAR32	FAN 2@150	Sekundärfläktens hastighet i effektläge 2.	rps	15	5	80
PAR33	FAN 2@200	Sekundärfläktens hastighet i effektläge 3.	rps	35	5	80
PAR34	FAN 2@250	Sekundärfläktens hastighet i effektläge 4.	rps	40	5	80
PAR35	FAN 2@300	Sekundärfläktens hastighet i effektläge 5.	rps	45	5	80
PAR36	FAN 2@350	Sekundärfläktens hastighet i effektläge 6.	rps	50	5	80
PAR38	FAN 2 BASE	Ändrar mängden sekundärluft, bas luft med rögasfläktens hastighet i alla effektlägen.	%	100	65	140
PAR39	FAN 2 MIN	Sekundärfläktens lägsta hastighet	rps	7	5	20
PAR40	PHOTOCELL LEVEL	Fotocellens känslighet. Ju högre nummer innebär att lågan är detekterad vid mindre ljus.	%	84	50	100
PAR41	PRE-BURN TIME	Längd på FÖRBRÄNNER tiden. (Tillbrinnings tid)	sec	40	30	80

PAR42	PRE-BURN CYCLE	Antal FÖRBRÄNNER cykler.	X	3	1	4
PAR43	OVERHEAT TEMP.	Max temperatur inne i brännaren. Gränsvärde för ÖVERHETAD larm	°C	50	20	70
PAR44	DRAUGHT SET	Undertryck börvärde	Pa	20	0	250
PAR46	FEED CURRENT	Matarskruvens motorskydd	A	2,5	0,5	5
PAR47	GRATES CURRENT	Rostermotorns motorskydd	A	2	0,2	3
PAR48	CLEANING CYCLE	Tid mellan rensning av rooster 0=AVSTÄNGD	min	240	0	250
PAR50	RELAY ERROR	Laarmutgångars funktion 1 - Relä NO 2 - Relä NC 3 - Cirkulations pump (laddning av tank) 4 - Reserv 5 - Styrning av magnetventil (tryckluft sotning) 6 - Turbulator styrning	1...5	1	1	5
PAR52	SMS COUNT	Val av antal mottagare av larm via SMS	0...5	1	0	5
PAR53	TEMP.TYPE	Funktionsval för givare TMP1 anslutning 0 - Ingen givare 1 - Brännare övertemp 2 - Extern tempgivare	0...2	0	0	7
PAR54	TEMP.LEVEL	Börvärde för tempgivare TMP1 (Panntemp)	°C	70	30	240
PAR55	TEMP.HYST	PAR54 Val av hysteresens arbetsområde	°C	5	2	10
PAR58	BASE FREQUENCY	Bas Frekvens	Hz	50	45	63
PAR60	FLUE GAS TYPE	Rökgasfläkt AV—PÅ 0 = OFF 2 = ON	-	1	0	2
PAR61	DRAFT SET	Börvärde undertryck eldstad	-Pa	8	0	250
PAR62	DRAFT ERROR	Larmgräns undertryck. Vid inställt värde = 0, skickas inget larm.	+Pa	10	0	20
PAR63	DRAFT BASE	Undertrycksgivare kalibrering	%	110	50	150
PAR66	OXYGEN TYPE	Typ av givare O2 styrning 0 Ingen O2 givare 1 4..20mA=0..25%; 2 4..20mA=0..20%	0...2	0	0	1
PAR67	OXYGEN SET	Börvärde O2	%	6	4	12
PAR70	HEAT UP TIME	Tid för uppvärmning av keramik i brännarhuvud	min	20	0	60
PAR71	HEAT UP POWER	Effekt vid uppvärmning av keramik i brännarhuvud	kW	3	1	10
PAR99	BURNER TYPE	Val av brännar modell. Vid val av felaktig brännarmodell fungerar ej mjukvaran.	-	350	20	1M

Återställa fabriksinställningar (Fabrik) gå till PAR99 tryck OK. Din brännarmodell börjar blinka, tryck på OK en gång till.

11 Bilaga 5 Språkval huvudmeny

Language	
ENG	English
ESP	Spanish
EST	Estonian
FIN	Finnish
FRA	France
GER	German
GRE	Greece
HRV	Croatian
LTU	Lithuanian
LVA	Latvian
NLD	Dutch
PRT	Portuguese
RUS	Russian
SLO	Slovenian
SRB	Serbian
SVK	Slovakian
SWE	Swedish

Garantier

Garanti objekt i detta sammanhang är pellets brännare HSPB 350.

Producent ger 1 års garanti från dagen för installation av HSPB 350 brännare.

1 års garanti för brännkammare är giltigt endast i de fall när brännkammare och panna rengörs med tillräcklig omsorg från aska och restprodukter. Vid bristande eller undermåligt underhåll gäller ingen garanti. 1 års garanti gäller för tändelement.

Garantin gäller endast i det land där brännaren är köpt och garantikort är registrerat.

Garantin är giltig när användaren inte har gjort ändringar i konstruktion och installation av brännare.

Garantin täcker inte fel som orsakas av en olycka, felaktig installation eller drift, ovarsamhet, otillåten hantering, förlust av delar, manipulation, försök till reparation av en inte behörig person, el-fel eller med icke rekommenderad kvalitet av bränsle.

Vid åberopande av garanti ansvarar HS Perifal AB för reservdelar samt fraktkostnad i samband med detta.

Garanti gäller endast om den nedre halvan av garanti kortet fylls i och skickas till

HS Perifal AB

Box 654, 521 21 FALKÖPING.

Telefon: 0515-171 10

Hemsida: www.baxi.se

e-post: info@baxi.se

Garantikort

Brännarmodell

HSPB 350

Serie nummer

.....

Försäljnings datum

.....

Installations datum

.....

Kontaktuppgifter kund:

Installatör

Namn

.....

Adress

.....

Postort

Telefon

Garantikort

Brännarmodell

HSPB 350

Serie nummer

.....

Försäljnings datum

.....

Installations datum

.....

Kontaktuppgifter kund:

Installatör

Namn

.....

Adress

.....

Postort

Telefon

Garantin är giltig endast om nedre hälften av garanti kortet fylls i och skickas till: HS Perifal AB, Box 654, 521 21 FALKÖPING.

Telefon: 0515-171 10

Hemsida: www.baxi.se

